

AMBIANO®

Akku-Stielstaubsauger Aspirateur balai sans fil Accusteelstofzuiger

GT-SF-VCS-03



3 Jahre
Ans
Jaar
GARANTIE

KUNDENSERVICE - SERVICE CLIENTS - KLANTENSERVICE
☎ **BE** +32 (0) 3 707 14 49 (tegen lokaal
tarief / au tarif local / zum Ortstarif)
💻 **E-mail: gt-support@teknihall.be**
AN BE 27041796 AA 48/24 C

ORIGINALBEDIENUNGSANLEITUNG 1
MODE D'EMPLOI ORIGINAL 33
ORIGINELE BEDIENINGSHANDLEIDING 65



Nur für Steckernetzteil/Netzadapter
Lizenzinhaber: Shenzhen CHANZEHO
Technology Co., Limited



AA 48/24 C
AN DE29036110
AN BE 27041796
PLU 746
PO51032749

Inhaltsverzeichnis

Inhaltsverzeichnis	2	Wartung, Reinigung und Pflege	23
		Bodendüse reinigen	23
Allgemeines	3	Staubbehälter entleeren	24
Einführung	3	Filter reinigen	25
EU-Konformitätserklärung	3	Aufbewahrung	25
Bestimmungsgemäße Verwendung	3	Technische Daten	26
Produktbestandteile/ Lieferumfang	4	Fehlermeldungen	27
Sicherheit	7	Entsorgung	28
Allgemeine Sicherheitshinweise	7	Garantiekarte	31
Gefahren für Kinder und Personen mit eingeschränkten Fähigkeiten	7		
Gefahren beim Umgang mit Elektrogeräten	7		
Gefahren beim Betrieb des Akku-Stielstaubsauger	9		
Symbolerklärung und weitere Informationen	12		
Aufbau und Montage	14		
Vor dem ersten Gebrauch	14		
Montage der Wandhalterung	14		
Laden des Akkupacks	15		
Bedeutung der Akku-Statusanzeige	16		
Bedienung	17		
Benutzung des Gerätes	17		
Übersicht Saugdüsen	18		
Saugstufen	20		
Gerät verwenden	21		
Störung und Behebung	22		

Allgemeines

Einführung

Vielen Dank, dass Sie sich für den Akku-Stielstaubsauger von Ambiano entschieden haben. Sie haben damit ein qualitativ hochwertiges Produkt erworben, das höchste Leistungs- und Sicherheitsstandards erfüllt. Für den richtigen Umgang und eine lange Lebensdauer empfehlen wir Ihnen die nachfolgenden Hinweise zu beachten.

Bitte lesen Sie die Anleitung und insbesondere die Sicherheitshinweise vor der Inbetriebnahme des Gerätes sorgfältig durch. Sie finden eine Reihe von wichtigen und nützlichen Hinweisen, die vor der Inbetriebnahme von jedem Benutzer verstanden und beachtet werden müssen. Bewahren Sie die Bedienungsanleitung auf und geben Sie diese bei Weitergabe des Gerätes mit.

EU-Konformitätserklärung

CE Die Konformität des Produktes mit den gesetzlich vorgeschriebenen Standards wird gewährleistet. Die vollständige Konformitätserklärung finden Sie im Internet unter www.gt-support.de.

Der Netzadapter entspricht den Anforderungen des deutschen Produktsicherheitsgesetzes. Dies wird nachgewiesen durch das GS-Zeichen des unabhängigen Prüfinstitutes:



Nur für Steckernetzteil/Netzadapter
Lizenzinhaber: Shenzhen CHANZEHO
Technology Co., Limited

Bestimmungsgemäße Verwendung

Das Gerät ist ausschließlich zum Saugen von trockenem Schmutz in trockenen Räumen oder in Autos (oder ähnlichen Fahrzeugen) mit dem entsprechenden Zubehör geeignet. Zudem ist das Gerät nicht für den gewerblichen Gebrauch bestimmt, sondern ausschließlich für die Benutzung im privaten Haushalt. Jede andere Verwendung oder Änderung des Gerätes ist nicht bestimmungsgemäß und ist grundsätzlich untersagt. Für Schäden, die durch nicht bestimmungsgemäßen Gebrauch oder falsche Bedienung entstanden sind, kann keine Haftung übernommen werden.

Herausgeber der Anleitung:
Globaltronics GmbH & Co. KG
Bei den Mühren 5
20457 Hamburg
Deutschland
info@globaltronics.com

Produktbestandteile / Lieferumfang

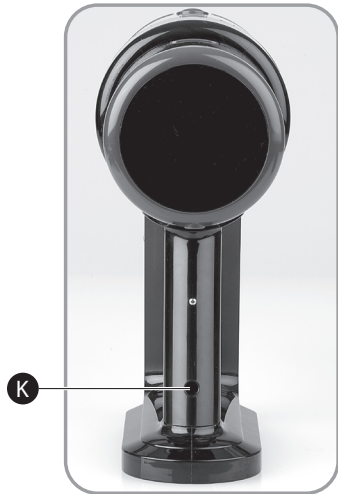

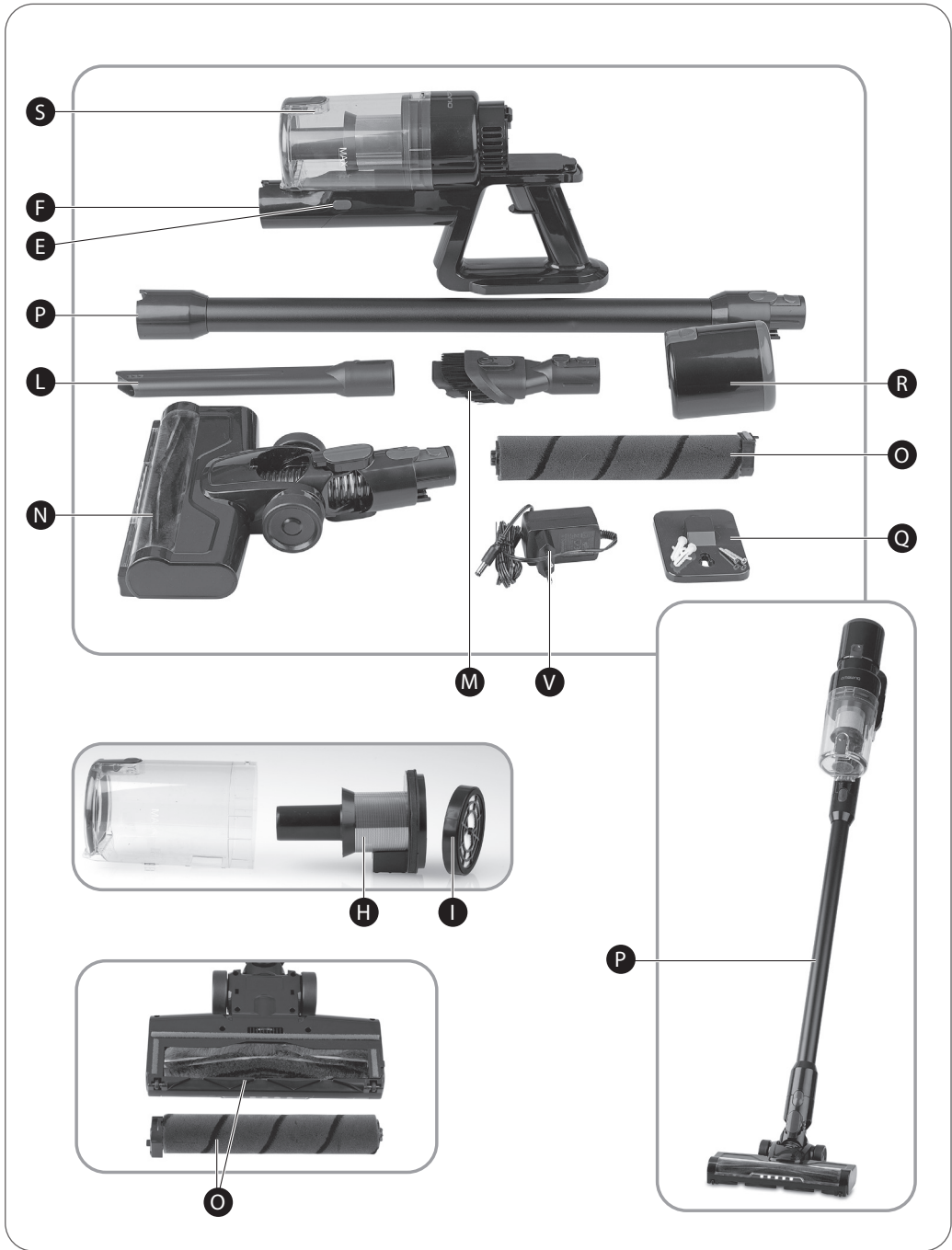

- A) Grundgerät (mit abnehmbarem Akkupack-Gehäuse)
- B) Akku-Statusanzeige
- C) Saugstufenanzeige
- D) Taste Saugstufeneinstellung (MODE)
- E) Entriegelungstasten Staubbehälter (2x)
- F) Saugöffnung (=Aufnahme für Saugdüsen/Saugrohr)
- G) Staubbehälter
- H) Grobstaubfilter
- I) Feinstaubfilter (HEPA)
- J) Ein-/Aus-Taste
- K) Ladebuchse (Akkupack-Gehäuse)
- L) Fugendüse
- M) Polster-/Bürstendüse
- N) Bodendüse
- O) Bürstenrolle (2x)
- P) Saugrohr
- Q) Wandhalterung
(inkl. Montagematerial)
- R) Akkupack-Gehäuse
- S) Entriegelungstaste
- T) Abluftöffnungen
- U) Entriegelung
- V) Netzadapter/Steckernetzteil (ohne Abb.)
- W) Bedienungsanleitung und Garantiekarte (ohne Abb.)

Technische und optische Änderungen vorbehalten.

Sicherheit



Lesen und beachten Sie alle nachfolgend aufgeführten Sicherheitshinweise. Bei Nichtbeachten bestehen erhebliche Unfall- und Verletzungsrisiken sowie die Gefahr von Sach- und Geräteschäden.

Allgemeine Sicherheitshinweise

Gefahren für Kinder und Personen mit eingeschränkten Fähigkeiten

- Dieses Gerät kann von Kindern ab 8 Jahren und darüber sowie von Personen mit verringerten physischen, sensorischen oder mentalen Fähigkeiten oder Mangel an Erfahrung und Wissen benutzt werden, wenn sie beaufsichtigt werden oder bezüglich des sicheren Gebrauchs des Gerätes unterwiesen wurden und die daraus resultierenden Gefahren verstehen.

- Reinigung und die Wartung durch den Benutzer dürfen nicht durch Kinder ohne Beaufsichtigung durchgeführt werden.
- Das Gerät, der Netzadapter und seine Anschlussleitung sind von Kindern jünger als 8 Jahre, fernzuhalten.
- Kinder dürfen nicht mit dem Gerät spielen. Kinder erkennen nicht die Gefahr, die beim Umgang mit elektrischen Geräten entstehen kann. Deshalb das Gerät außerhalb der Reichweite von Kindern benutzen und aufbewahren. Lassen Sie das Netzkabel nicht herunterhängen, damit nicht daran gezogen wird.
- Halten Sie Verpackungsmaterial von Kindern fern – **Erstickungsgefahr!**

Gefahren beim Umgang mit Elektrogeräten

- Den Netzadapter nur an eine vorschriftsmäßig installierte Steckdose mit

einer Netzspannung gemäß Typenschild anschließen.

- Ein beschädigtes Verbindungskabel kann nicht ersetzt werden. Entsorgen Sie einen beschädigten Netzadapter und ersetzen Sie ihn durch einen Netzadapter des gleichen Typs. Untersuchen Sie den Netzadapter sowie das Verbindungskabel regelmäßig auf Beschädigungen.
- Reparaturen dürfen nur von zugelassenen Fachwerkstätten ausgeführt werden. Nicht fachgerecht reparierte Geräte stellen eine Gefahr für den Benutzer dar.
- Das Gerät darf nur mit dem mitgelieferten Netzadapter geladen werden.
- Das Gerät während des Betriebes nicht ohne Aufsicht lassen, um Unfälle zu vermeiden.
- Den Netzadapter und das Grundgerät nie in Wasser tauchen und nicht im Freien benutzen, da diese Komponenten weder Regen noch

anderer Feuchtigkeit ausgesetzt werden dürfen!

Stromschlaggefahr!

- Sollte das Gerät einmal ins Wasser gefallen sein, erst den Netzadapter ziehen, dann das Gerät herausnehmen. Das Gerät danach nicht mehr in Betrieb nehmen, sondern erst von einer zugelassenen Servicestelle überprüfen lassen. Dies gilt auch, wenn der Netzadapter ins Wasser gefallen sein sollte oder wenn das Verbindungskabel oder das Gerät beschädigt sind oder das Gerät heruntergefallen ist.
- Darauf achten, dass Netzadapter, Verbindungskabel und das Gerät nie auf heißen Oberflächen oder in der Nähe von Wärmequellen platziert werden. Das Verbindungskabel so verlegen, dass es nicht mit heißen oder scharfkantigen Gegenständen in Berührung kommt.

Stromschlaggefahr!

- Das Verbindungskabel keinesfalls knicken und nicht um das Gerät wickeln, da dies zu einem Kabelbruch führen kann.
- Immer den Netzadapter ziehen, bei Betriebsstörungen, vor jeder Reinigung und wenn nicht mit dem Gerät verbunden! Niemals am Verbindungskabel ziehen!
Stromschlaggefahr!
- Das Gerät und/oder den Netzadapter nie selbst öffnen und keinesfalls versuchen, mit Metallgegenständen in das Innere zu gelangen.
Stromschlaggefahr!
- Das Gerät nicht benutzen, wenn man sich auf feuchtem Boden befindet oder wenn die Hände oder das Gerät nass sind.
Stromschlaggefahr!

Gefahren beim Betrieb des Akku-Stielstaubsaugers

- Laden Sie den Akkupack des Akku-Stielstaubsaugers ausschließlich mit dem im

- Lieferumfang enthaltenen Netzadapter/Steckernetzteil - Modell: CZH013270050EUWP (Li-Ion-Akkupack 22,2 V , 2200 mAh). Laden Sie keinesfalls nicht wiederaufladbare Batterien! **Explosionsgefahr!**
- Verwenden Sie den im Lieferumfang enthaltenen Netzadapter ausschließlich zum Laden des in diesem Gerät enthaltenen Akkupacks.
 - Netzadapter und Abluftöffnungen des Handstaubsaugers nicht abdecken, um Überhitzung zu vermeiden!
 - Ausgelaufene oder beschädigte Akkupacks sind umgehend vom Gerät zu entfernen. Vermeiden Sie den Kontakt mit Haut, Augen und Schleimhäuten. **Bei Kontakt mit Batterie- bzw. Akkuflüssigkeit die betroffenen Stellen sofort mit reichlich klarem Wasser spülen und umgehend einen Arzt aufsuchen!**
 - Versuchen Sie nicht, die Hülle des Akkupacks zu öffnen oder den Akkupack zu zerlegen, dies würde den Akkupack zerstören.
Erhöhte Auslaufgefahr!

- Der im Gerät enthaltene Akkupack ist nicht austauschbar.
- Vermeiden Sie starke Stöße und Erschütterungen.
- Bewahren Sie den Staubsauger und die Zubehörteile nicht an heißen oder kalten, feuchten oder schmutzigen Orten auf. Extreme Umgebungsbedingungen beeinträchtigen das Ladevermögen des Akkupacks.
- Verwenden Sie keine defekten Düsen bzw. Zubehörteile, dadurch besteht die Gefahr, dass der zu reinigende Gegenstand beschädigt wird oder Sie sich verletzen!
- Betreiben Sie das Gerät niemals mit entfernten oder beschädigten Staubfiltern, um Gefährdungen zu vermeiden!
- Um Gefährdungen zu vermeiden, schalten Sie das Gerät stets aus, bevor Sie eine der Düsen bzw. Zubehör aufsetzen oder abnehmen.
- Vermeiden Sie Berührungen mit beweglichen Teilen. Um Personen- oder Sachschäden zu verhindern, darauf achten, dass Hände, Haare, Kleidung und andere Gegenstände und Körperteile während des Betriebs nicht in Kontakt mit sich bewegenden Teilen (z. B. Bürstenrolle der Bodendüse) gelangen. **Verletzungsgefahr!**
- Saugen Sie weder glühende Asche, brennende Zigaretten oder Streichhölzer noch spitze Gegenstände, Glassplitter sowie Wasser oder andere Flüssigkeiten auf. Dadurch können Sie den Staubsauger beschädigen und sich selbst in Gefahr bringen. Glühende Asche, brennende Zigaretten etc. setzen die Filter in Brand, Feuchtigkeit kann zum Kurzschluss führen, spitze Gegenstände beschädigen die Filter.
- Das Gerät nicht in Betrieb nehmen, wenn das Gehäuse erkennbare Schäden aufweist oder der Verdacht auf einen unsichtbaren Defekt (z.B. nach einem Sturz) besteht.
- Beim Reinigen und Warten des Gerätes, beim Auswechseln von Teilen oder beim Umstellen auf eine andere Funktion ist das Gerät vorher auszuschalten. Zusätzlich darf das Gerät bzw. der Akku-Pack nicht mit dem Netzadapter verbunden sein.

- Saugen Sie mit der Bodendüse nicht in der Nähe von Kabeln, Leitungen und langen Teppichfransen. Diese Gegenstände können dabei beschädigt werden oder sich in der Bürstenrolle verfangen und so das Gerät beschädigen.
- Um Unfälle zu vermeiden, saugen Sie mit dem Gerät keine gesundheitsbeeinträchtigenden, feuchten, nassen, explosiven, giftigen Gegenstände, groben Glassplitter, Lösungsmittel, Toner, Gips, Zement, Steinstaub, Bohrstaub, Gase oder Glut auf oder ab.
- Um Unfälle zu vermeiden, saugen Sie keine Lebewesen ab. Saugen Sie keine Kleidungsstücke ab, die am Körper getragen werden. Düsen- und andere Saugöffnungen dürfen niemals in die Nähe von Haaren, Augen und Ohren gelangen.
- Verwenden Sie ausschließlich Originalzubehör. Bei Verwendung von Nicht-Originalzubehörteilen ist mit erhöhter Unfallgefahr zu rechnen. Bei Unfällen oder Schäden mit Nicht-Originalzubehör entfällt jede Haftung. Bei Verwen-

dung fremder Zubehörteile und daraus resultierenden Geräteschäden erlischt jeglicher Garantieanspruch.

- Seien Sie besonders vorsichtig, wenn Sie auf Treppenstufen saugen. **Unfallgefahr!**
- Die LEDs an der Vorderseite der Bodendüse sind nicht austauschbar.

Symbolerklärung und weitere Informationen

Die folgenden Symbole und Signalworte werden in dieser Bedienungsanleitung, auf dem Gerät und/oder auf der Verpackung verwendet oder dienen zur Darstellung von zusätzlichen Informationen.



Bedienungsanleitung lesen und beachten!



Wichtige Warnhinweise sind mit diesem Symbol gekennzeichnet.

**Gefahr – bezieht sich auf Personenschäden
Achtung – bezieht sich auf Sachschäden**



Wichtige Informationen sind mit diesem Symbol gekennzeichnet.



Konformitätserklärung (siehe Kapitel

„Konformitätserklärungen“):

Mit diesem Symbol markierte Produkte erfüllen die Anforderungen der relevanten EG-Richtlinien.



Der Netzadapter entspricht der Schutzklasse II.



Das Grundgerät (Handteil) entspricht der Schutzklasse III.



Nur in geschlossenen Innenräumen verwenden



Polarität Anschlussstecker: außen (-) / innen (+)



Zum Laden des Gerätes muss der im Lieferumfang enthaltene separate Netzadapter CZH013270050EUWP verwendet werden.



Dieses Symbol signalisiert besondere Vorschriften zur Entsorgung von Altgeräten (siehe Kapitel „Entsorgung“).



Achtung – Der Akku enthält umweltgefährdende Inhaltsstoffe. Eine Entsorgung über den Hausmüll ist seit dem 1. 10. 1998 gesetzlich untersagt. Entsorgen Sie den Akku nach den geltenden gesetzlichen Bestimmungen über den Handel oder eine von den öffentlichrechtlichen Entsorgungsträgern dafür eingerichtete Rücknahmestelle (Wertstoffhof)!

Aufbau und Montage

Vor dem ersten Gebrauch



Überprüfen Sie das Gerät nach dem Auspacken auf Vollständigkeit und eventuelle Transportschäden – um Gefährdungen zu vermeiden. Benutzen Sie es im Zweifelsfall nicht, sondern wenden Sie sich in diesem Falle an unseren Kundendienst. Die Serviceadresse finden Sie in unseren Garantiebedingungen auf der Garantiekarte.

Ihr Gerät befindet sich zum Schutz vor Transportschäden in einer Verpackung.

- Nehmen Sie das Gerät vorsichtig aus seiner Verkaufsverpackung.
- Entfernen Sie alle Verpackungsteile.
- Reinigen Sie das Gerät und alle Zubehörteile von Verpackungstaubresten, gemäß den Angaben im Kapitel „Wartung, Reinigung und Pflege“.

Montage der Wandhalterung

Damit das Gerät immer griffbereit zu Ihrer Verfügung steht, ist eine Wandhalterung (Q) im Lieferumfang enthalten, in der Sie das Gerät bequem verstauen können.



Bei der Befestigung der Wandhalterung ist unbedingt darauf zu achten, dass sich in bzw. hinter der Wand keine elektrischen Leitungen oder Wasserrohre befinden. Stromschlaggefahr! Verwenden Sie ggf. einen Kabeldetektor oder ziehen einen Fachmann zu Rate.

- Wählen Sie einen geeigneten Ort zur Befestigung der Wandhalterung (Q). Beachten Sie dabei, dass das Gerät für Kinder unzugänglich sein sollte, auch wenn es in der Wandhalterung (Q) angebracht ist.
- Achten Sie auch darauf, dass sich die Wandhalterung (Q) in der Nähe einer Steckdose befindet, die zum Laden des Akku-Packs verwendet werden kann.
- Bitte bedenken Sie auch, dass Sie die Wandhalterung (Q) in ausreichender Höhe anbringen, so dass das Gerät inklusive Saugrohr (P) und Bodendüse (N) korrekt befestigt werden kann, sofern Sie das wünschen.
- Zur Bestimmung der Bohrlochpositionen kann die Wandhalterung (Q) als Schablone zu Hilfe genommen werden.
- Zeichnen Sie mit einem Stift durch die Löcher in der Wandhalterung (Q) die Position der Bohrlöcher an.
- Zur Befestigung der Wandhalterung (Q) bohren Sie mit einem den Dü-

beln entsprechenden Bohrer 2 Löcher in die Wand.

- Stecken Sie die Dübel in die Bohrlöcher.
- Befestigen Sie die Wandhalterung (Q) mit den Schrauben an der Wand.

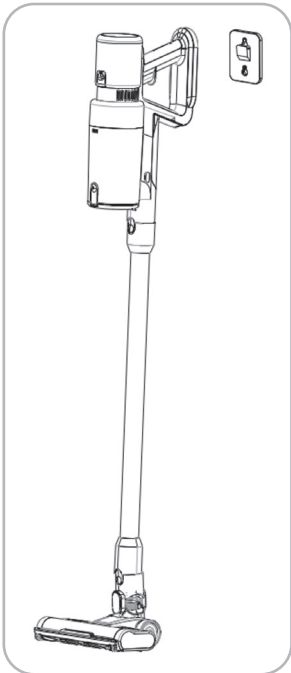
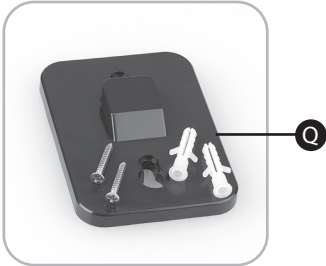

Laden des Akkupacks



Der Akkupack bzw. das Akkupack-Gehäuse mit Display ist abnehmbar.

Die Ladebuchse, an die der Ladestecker des Netzadapters zum Aufladen des Akkupacks angeschlossen werden muss, ist an der Unterseite des Akkupack-Gehäuses angebracht. Sie können daher selbst entscheiden, ob Sie den Akkupack direkt am Gerät aufladen oder das Akkupack-Gehäuse hierfür vom Grundgerät abnehmen.

Um das Akkupack-Gehäuse (R) vom Grundgerät (A) abnehmen zu können, drücken Sie die Entriegelungstaste an der Oberseite des Akkupack-Gehäuses (R) und ziehen das Akkupack-Gehäuse (R) vom Grundgerät ab.

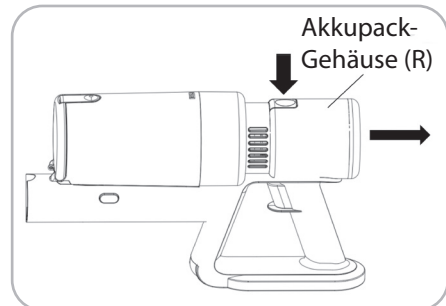

Der Akku-Stielstaubsauger muss vor dem ersten Gebrauch 4-5 Stunden geladen werden. Der Ladevorgang muss

zwischen 10° und 35° Celsius stattfinden.

1. Um den Akkupack aufzuladen, stecken Sie den Ladestecker in die Ladebuchse (K) am Akkupack-Gehäuse (R).

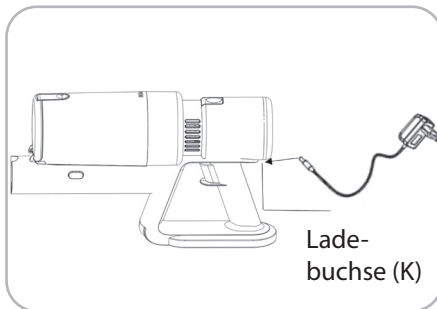

Die Akku-Statusanzeige (B) zeigt den aktuellen Ladestatus des Akkupacks in Prozent sowohl während der Nutzung des Gerätes als auch während des Ladevorganges an.

2. Stecken Sie den Netzadapter (V) nun in die Steckdose und die Akku-Statusanzeige (B) leuchtet auf. Während des Ladevorgangs blinkt zusätzlich der äußere Leuchtring am Display/Bedienfeld langsam. Wenn der Akkupack vollständig geladen ist, leuchtet der Leuchtring durchgehend.



Während des Ladevorgangs ist kein Betrieb des Gerätes möglich.

Wir empfehlen Ihnen das Gerät von der Stromversorgung zu trennen, sobald der Ladevorgang abgeschlossen ist.

Bedeutung der Akku-Statusanzeige

Der Lade- und Entladestatus des Akkupacks wird Ihnen über die Akku-Statusanzeige (B) in Prozent angezeigt.

Bedienung

Benutzung des Gerätes



Gefahr

Saugen Sie mit dem Gerät keine giftigen bzw. gesundheitsgefährdenden, feuergefährlichen oder explosiven Stoffe auf oder Glut aus dem Kamin oder Ofen. Brand- und Explosionsgefahr!



Gefahr

Saugen Sie auf keinen Fall: Toner, Gips, Zement, Stein- staub, Bohrstaub, toxische oder explosive Stoffe, glühende Asche, brennende Zigaretten oder Streichhölzer, spitze Gegenstände wie Glassplitter, Flüssigkeit!



Achtung

Wenn einer der Filter während der Verwendung des Staubsaugers nicht korrekt eingesetzt oder beschädigt ist, können aufgesaugter Staub oder Schmutz in das Motorge-

häuse gelangen und den Staubsauger beschädigen. Verwenden Sie den Staubsauger nur, wenn sämtliche Filter unbeschädigt und korrekt eingesetzt sind.

Ihr Gerät ist mit verschiedenen Zubehörteilen ausgestattet, die vielfältige Anwendungsmöglichkeiten bieten. So sind im Lieferumfang eine Fugendüse (L), eine Polster-/Bürstendüse (M) sowie eine Bodendüse (N) enthalten. Sämtliche dieser Düsen können Sie direkt am Grundgerät (A) bzw. dessen Saugöffnung (F) anbringen und das Gerät als Handstaubsauger nutzen. Alternativ können Sie zuerst das Saugrohr (P) am Grundgerät (A) bzw. dessen Saugöffnung (F) befestigen und die Zubehörteile analog am Saugrohr (P) einsetzen und erhalten so einen Stielstaubsauger, mit dem Sie auch Bodenflächen bearbeiten können.

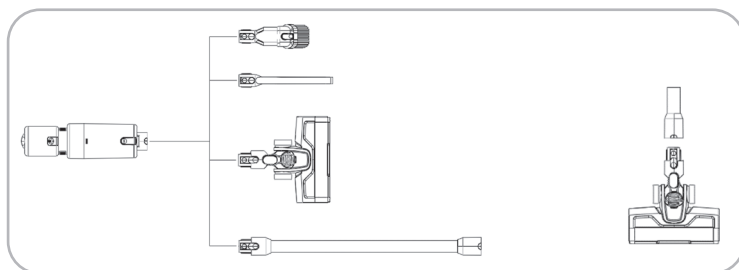

Übersicht Saugdüsen

Fugendüse (L)

Die Fugendüse (L) eignet sich zum Ausaugen von Stofffalten, Fugen, Ecken oder Nischen.

- Um die Düse zu benutzen, setzen Sie sie bis zum Anschlag in die Saugöffnung (F) des Grundgerätes ein, bis sie mit einem „Klick“ verriegelt ist. Alternativ können Sie die Düse auch in Kombination mit dem Saugrohr (P) verwenden, um besser an schwer zugängliche Stellen zu gelangen.
- Um die Düse wieder abzunehmen, drücken sie die Entriegelungstaste an der Fugendüse (12) und nehmen die Düse ab.

Polster-/Bürstendüse (M)

Hierbei handelt es sich um eine 2 in 1 Düse, die Sie je nach Positionierung des verschiebbaren Bürstenteils entweder als Polsterdüse oder als Bürstendüse benutzen können.

- Um die Düse zu benutzen, setzen Sie sie bis zum Anschlag in die Saugöffnung (F) des Grundgerätes ein, bis sie mit einem „Klick“ verriegelt ist. Alternativ können Sie die Düse auch in Kombination mit dem Saugrohr (P) verwenden, um besser an schwer zugängliche Stellen zu gelangen.

- Möchten Sie die Polster-/Bürstendüse (M) als Bürstendüse verwenden, so drücken Sie ggf. die dort angebrachte Entriegelung (U) und schieben das Bürstenteil nach vorne in Richtung Saugende der Polster-/Bürstendüse (M), bis es dort einrastet.

Als Bürstendüse eignet sie sich zur schonenden Reinigung von beispielsweise Bilder-/Türrahmen, Büchern, Sichtschutzeinrichtungen, Lampenschirmen usw.

- Um die Polster-/Bürstendüse (M) als Polsterdüse zu nutzen, stellen Sie das Bürstenteil in die hintere Position. Drücken Sie hierfür die am Bürstenteil angebrachte Entriegelung (U) und schieben das Bürstenteil nach hinten, weg vom Saugende der Polster-/Bürstendüse (M) bis zum Anschlag.
- Um die Düse wieder abzunehmen, drücken sie die Entriegelungstaste an der Polster-/Bürstendüse (13) und nehmen die Düse ab.

Bodendüse (N)



Berühren Sie keinesfalls während des Betriebes eine sich drehende Bürstenrolle. Verletzungsgefahr!

Die Bodendüse(N) eignet sich zum Reinigen größerer Flächen. In Verbindung mit dem Saugrohr (P) können Sie hier-

mit bequem Ihre Fußböden reinigen. Die Bodendüse (N) wird in Verbindung mit einer Bürstenrolle (O), die an der Unterseite der Bodendüse (N) eingesetzt ist, verwendet und sorgt so für ein optimales Reinigungsergebnis in Verbindung mit der Saugfunktion.

Im Lieferumfang sind zwei Bürstenrollen (O) enthalten, die Sie je nach Beschaffenheit und Art der zu reinigenden Fläche in Kombination mit der Bodendüse (N) nutzen können.

Verwenden Sie die Bodendüse (N) nicht ohne eine korrekt angebrachte Bürstenrolle (O).

Hinweis: Eine Bürstenrolle ist bereits in die Bodendüse eingesetzt.

Eine der Bürstenrollen (O) ist für die Reinigung von harten, glatten Böden oder sehr kurzflorigen Teppichböden/-matten, die andere für die Bearbeitung sowohl von Teppich- als auch Hartböden geeignet. Hierbei empfehlen wir die Bürstenrolle mit den längeren Borsten für das Arbeiten auf Teppich- und Hartböden. Die zweite, walzenförmige Ausführung empfehlen wir für das Arbeiten auf harten, glatten Böden oder sehr kurzflorigen Teppichböden/-matten.

Zur Entnahme und zum Einsetzen der jeweiligen Bürstenrolle gehen Sie gemäß der entsprechenden Beschreibung im Kapitel „Wartung, Reinigung und

Pflege“ vor. Setzen Sie vor der Nutzung der Bodendüse (N) die entsprechende Bürstenrolle (O), die Sie verwenden möchten ein und verriegeln sie ordnungsgemäß.

Grundsätzlich empfehlen wir Ihnen die Nutzung der Bodendüse (N) in Verbindung mit dem Saugrohr (P). Selbstverständlich können Sie sie aber auch direkt am Grundgerät (A) anbringen.

Zudem ist die Bodendüse an der Vorderseite mit einer LED-Beleuchtung ausgestattet. Die LED-Beleuchtung beleuchtet dabei den zu bearbeitenden Bereich.

- Um die Bodendüse (N) zu nutzen, setzen Sie zunächst das Saugrohr (P) in die Saugöffnung (F), bis es hörbar einrastet und verbinden dann die Bodendüse (N) mit dem Saugrohr (P), bis sie hörbar einrastet.
- Um die Düse wieder abzunehmen, drücken sie die Entriegelungstaste an der Bodendüse (14) und nehmen die Düse ab.

Saugstufen



Ihr Gerät verfügt über zwei Saugstufen, die Sie je nach Anwendung über die Taste für Saugstufeneinstellung (MODE) auswählen können. Nachfolgend eine kurze Beschreibung der Saugstufen.

Saugstufe 1 → niedrige Saugstufe – zum schonenden und energiesparenden Saugen auf empfindlichen Oberflächen und/oder bei geringer Verschmutzung. Bei Verwendung der niedrigen Saugstufe, verfügt das Gerät über eine längere Laufzeit pro Akkuladung.

Saugstufe 2 → hohe Saugstufe - kraftvolles Saugen bei starker Verschmutzung.

- Wenn Sie das Gerät mit Hilfe der Ein-/Aus-Taste (J) einschalten, ist automatisch die Saugstufe 1 aktiviert.
- Möchten Sie die Saugstufe 2 aktivieren so drücken Sie die Taste für Saugstufeneinstellung (MODE) (D). Eine Berührung der Taste bzw. des Symbols ist ausreichend.
- Um wieder zur Saugstufe 1 zu gelangen, drücken/berühren Sie erneut die Taste für Saugstufeneinstellung (MODE) (D).

Tipp: Sie können auch von der niedrigen zur hohen Saugstufe zu wechseln,

Saugstufenanzeige

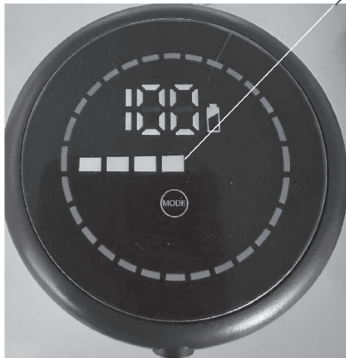

Saugstufe 1 –
niedrige Saugstufe

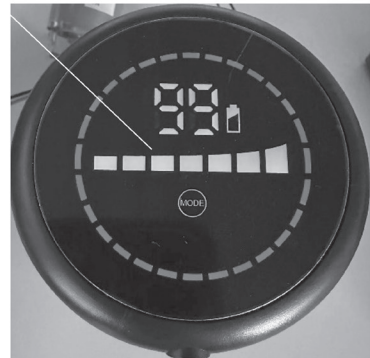

Saugstufe 2 –
hohe Saugstufe

indem Sie einfach von links nach rechts entlang der Saugstufenanzeige wischen. Um von der hohen zur niedrigen Saugstufe zu wechseln, wischen sie von rechts nach links.

Über die Saugstufenanzeige (C) wird Ihnen angezeigt, ob die hohe oder die niedrige Saugstufe aktiviert ist.

Gerät verwenden



Gefahr

Das Gerät muss nach jeder Benutzung sowie vor dem Anbringen oder Abnehmen von Zubehörteilen ausgeschaltet werden.

- Um das Gerät zu nutzen, bringen Sie das gewünschte Zubehör an und drücken danach die Ein-/Aus-Taste (J), um das Gerät einzuschalten. Der Motor beginnt zu arbeiten und das Gerät saugt mit der niedrigen Saugstufe.
- Möchten Sie mit der hohen Saugstufe arbeiten, drücken Sie die Taste für Saugstufeneinstellung (MODE) (D).
- Schieben und ziehen Sie die jeweilige Düse vorsichtig über die zu reinigende Fläche und ggf. auch in die Ecken.
- Schalten Sie danach das Gerät mit Hilfe der Ein-/Aus-Taste (J) ab.

Störung und Behebung

Störung:	Ursache:	Behebung:
Das Gerät zeigt keine Funktion.	Der Akku ist leer.	Akku laden.
	Das Gerät ist nicht eingeschaltet.	Drücken Sie die Ein-/Aus-Taste um das Gerät einzuschalten.
Saugleistung ist schwach.	Staubbehälter ist voll.	Staubbehälter entleeren.
	Filter nicht korrekt eingesetzt oder verschmutzt.	Filter korrekt einsetzen bzw. reinigen.
	Saugdüsen sind verstopft.	Gerät ausschalten. Verstopfung entfernen.
Beleuchtung der Bodendüse ist schwach oder leuchtet nicht.	Leuchtmittel (LEDs) defekt.	Bitte kontaktieren Sie unseren Kundendienst.

Bei hier nicht aufgeführten Störungen wenden Sie sich bitte an unseren Kundendienst. Unsere Kundenberater helfen Ihnen gerne weiter. Die Serviceadresse finden Sie in unseren Garantiebedingungen auf der separat beigelegten Garantiekarte. Da unsere Produkte ständig weiterentwickelt und verbessert werden, sind Design- und technische Änderungen möglich. Diese Bedienungsanleitung kann auch als pdf-Datei von unserer Homepage www.gt-support.de heruntergeladen werden.

Wartung, Reinigung und Pflege



Gefahr

Ziehen Sie vor dem Reinigen immer den Netzadapter und lassen Sie das Gerät vollständig abkühlen, bevor Sie es reinigen und verstauen! Stromschlaggefahr!



Gefahr

Achten Sie darauf, dass keine Flüssigkeit in das Innere des Gerätes gelangt. Das Gerät nie in Wasser tauchen. Gleiches gilt für den Netzadapter. Stromschlaggefahr!



Achtung

Benutzen Sie zur Reinigung nie scharfe oder scheuernde Reinigungsmittel oder scharfkantige Gegenstände.



Achtung

Reinigen Sie keinen der Filter in der Geschirrspülmaschine. Kein heißes Wasser, Reinigungsmittel oder harte Bürsten zur Reinigung der Filter verwenden.



Achtung

Achten Sie darauf, dass jeder der Filter vor der nächsten Benutzung vollständig getrocknet ist. Lassen Sie die Filter ausschließlich an der Luft trocknen, verwenden Sie keinesfalls irgendwelche Heizgeräte. Ein feuchter oder nasser Filter kann die Saugleistung des Gerätes herabsetzen oder zu einer Beschädigung der Elektronik führen.



Reinigen Sie die Abluftöffnungen sowie die Filter in regelmäßigen Abständen. Wenn Sie eine verminderte Leistung des Gerätes feststellen, ist dies oft ein Zeichen dafür, dass Filter und/oder Abluftöffnungen gereinigt werden sollten.

- Zur Reinigung des Geräteäußeren und des Staubbehälters (G) sowie der weiteren Zubehöerteile benutzen Sie ein trockenes, allenfalls mäßig feuchtes, gut ausgewrongenes Tuch.
- Anschließend gut trocken reiben.
- Abluftöffnungen von Zeit zu Zeit mit einer weichen Bürste reinigen.

Bodendüse reinigen



Gefahr

Nehmen Sie vor der Reinigung der Bodendüse bzw. der Bürstenrolle die Bodendüse vom Grundgerät bzw. dem Saugrohr ab. Sie vermeiden so einen versehentlichen Betrieb.

- Die Bodendüse (N) an deren Unterseite gelegentlich mit dem Grundgerät (A) (Handstaubsauger) absaugen.



Die Bürstenrolle kann bei starker Verschmutzung aus der Bodendüse entnommen werden und separat gereinigt werden.

Zur Entnahme der Bürstenrolle (O) gehen Sie wie folgt vor.

- An einer Seite der Bodendüse (14) ist ein Entriegelungsschieber angebracht. Öffnen Sie die Verriegelung der jeweiligen Bürstenrolle (O) an der Unterseite der Bodendüse (N) , indem Sie diesen Entriegelungsschieber nach hinten in Richtung der Markierung „geöffnetes Schloss“ drücken.
- Nehmen Sie die Bürstenrolle (O) nun an Ihrem seitlich angebrachten Vorsprung aus der Bodendüse (N).
- Reinigen Sie die Bürstenrolle gründlich von den Verschmutzungen.
- Setzen Sie danach die jeweilige Bürstenrolle (O) wieder in die Bodendüse (N) ein, indem Sie sie zuerst mit dem Kunststoffvorsprung der abgewandten Seite und dann auf der anderen Seite einsetzen und nach unten drücken, bis die Verriegelung hörbar einrastet und die Bürstenrolle sicher fixiert ist. Der Entriegelungsschieber muss sich nun in der vorderen Position (Richtung der Markierung „geschlossenes Schloss“) befinden.

Staubbehälter (G) entleeren

Hinweis: Wir empfehlen Ihnen beim Entleeren des Staubbehälters (G) bzw. der Entnahme der Filter die Verwendung von geeigneten Reinigungs- oder Einweghandschuhen. Entleeren Sie den Staubbehälter (G) vorzugsweise im Freien.

Zudem empfehlen wir den Staubbehälter (G) nach jedem Saugen, spätestens aber wenn die Füllmenge die MAX-Markierung am Behälter erreicht hat, zu entleeren. Bei stark gefülltem Staubbehälter (G) kann die Saugkraft nachlassen.

- Wir empfehlen den Staubbehälter (G) zum Entleeren vom Grundgerät (A) abzunehmen.
- Zum Abnehmen des Staubbehälters (G) drücken Sie die beiden Entriegelungstasten Staubbehälter (E) und nehmen den Staubbehälter (G) nach oben vom Gerät ab.
- Halten Sie den Staubbehälter über ein geeignetes Behältnis und öffnen Sie die Klappe an der Unterseite , indem Sie die entsprechende Entriegelungstaste (S) am Staubbehälter (G) drücken. Staub und Schmutz fällt aus dem Behälter. Schließen Sie danach die Klappe wieder.

Filter (H) + (I) reinigen

- Nehmen Sie den Staubbehälter (G) wie zuvor beschrieben vom Gerät ab.
- Nehmen Sie den Feinstaubfilter (I) an der Oberseite des Staubbehälters (G) heraus.
- Ziehen Sie danach den Grobstaubfilter (H) an dem dafür vorgesehenen Drahtbügel ebenso aus dem Staubbehälter (G) heraus.
- Klopfen Sie die Filter vorsichtig über einem Mülleimer aus und reinigen sie mit einer weichen Bürste. Bei starker Verschmutzung den jeweiligen Filter gründlich mit Wasser (höchstens lauwarmes Wasser verwenden) reinigen und anschließend vollständig trocknen lassen.
- Nach der Reinigung und dem Trocknen des jeweiligen Filters setzen Sie den Grobstaubfilter (H) wieder in den Staubbehälter (G) ein. Achten Sie dabei auf die korrekte Ausrichtung der beiden Teile. Die Vorsprünge am inneren Umfang des Staubbehälters (G) müssen in die dafür vorgesehenen Aussparungen am äußeren Umfang des Grobstaubfiltergehäuses eingeführt werden.
- Setzen Sie nun den Feinstaubfilter (I) wieder auf den Grobstaubfilter (H) – die Kunststoffverstreben des Feinstaubfilters (I) müssen dabei nach oben angeordnet sein.
- Setzen Sie dann den Staubbehälter (G) wieder ins Gerät ein, indem Sie ihn zuerst mit der oberen Öffnung

am Gehäuse einführen und dann an der Vorderseite nach unten drücken, bis er hör- und spürbar einrastet.

Aufbewahrung

Verstauen Sie das Gerät inkl. Zubehör und Netzadapter (V) an einem trockenen, vor Staub geschützten und für Kinder unzugänglichen Ort.

Lagern Sie das Gerät nicht mit entladenelem Akku-Pack, um eine irreversible Beschädigung durch Tiefentladung zu vermeiden. Der optimale Ladestand der Akkus für die Lagerung beträgt ca. zwei Drittel (ca. 67%).

Zum Verstauen des Gerätes können Sie auch die Wandhalterung (Q) verwenden.

Hängen bzw. schieben Sie das Gerät hierfür von oben mit ggf. angebrachtem Saugrohr (P) und dort angebrachter Bodendüse (N) mit den Aufhängungen des Grundgerätes (A) in die dafür vorgesehenen Haken an der Wandhalterung (Q).

Technische Daten

Netzadapter/ Steckernetzteil:

Modell:	CZH013270050EUWP
Eingangsspannung:	100-240 V~
Frequenz:	50/60Hz
Eingangsstrom:	0,4 A max.
Ausgangsspannung:	27 V ===
Ausgangsstrom:	500mA
Ausgangsleistung:	13,5 W
Schutzklasse:	II 

Akkupacks:

Modell:	Li-ion 18650 KB-703
Spannung:	22,2 V ===
Kapazität:	2200 mAh
Typ:	6 x 3,7 Li-Ion

Grundgerät (Staubsauger):

Modell:	GT-SF-VCS-03
Leistung:	130 W
Schutzklasse:	III 

Betriebs-/Ladetemperatur: Betrieb bzw. Ladevorgang nur bei einer Temperatur von 10°C - 35°C durchführen

Fehlermeldungen

Hinweis: Im Falle von Problemen werden im Bereich der Akku-Statusanzeige Fehlermeldungen des Gerätes angezeigt. Folgende Fehlermeldungen sind möglich:

E1: Fehlfunktion des Akkupacks. Die Anzeige blinkt einige Male, dann schaltet das Gerät bzw. die Anzeige ab.

E2: Überstromschutz. Die Anzeige blinkt einige Male, dann schaltet das Gerät bzw. die Anzeige ab.

E3: Zu hohe Temperatur des Akkupacks. Die Anzeige blinkt einige Male, dann schaltet das Gerät bzw. die Anzeige ab.

E4: Fehlfunktion des Motors. Die Anzeige blinkt einige Male, dann schaltet das Gerät bzw. die Anzeige ab.

Sollte eine dieser Fehlermeldungen angezeigt werden, kontaktieren Sie bitte unseren Kundendienst.

Entsorgung

Verpackung entsorgen

Entsorgen Sie die Verpackung sortenrein. Geben Sie Pappe und Karton zum Altpapier, Folien in die Wertstoffsammlung.

Artikel entsorgen

Entsorgen Sie den Artikel entsprechend der in Ihrem Land geltenden Vorschriften.



Altgeräte gehören nicht in den Hausmüll!

Das Symbol mit der durchgestrichenen Mülltonne bedeutet, dass Elektro- und Elektronikgeräte nicht zusammen mit dem Hausmüll entsorgt werden dürfen. Verbraucher sind gesetzlich dazu verpflichtet, Elektro- und Elektronikgeräte am Ende ihrer Lebensdauer einer vom unsortierten Siedlungsabfall getrennten Erfassung zuzuführen. Auf diese Weise wird eine umwelt- und ressourcenschonende Verwertung sichergestellt.

Batterien und Akkus, die nicht fest vom Elektro- oder Elektronikgerät umschlossen sind und zerstörungsfrei entnommen werden können, sind vor der Abgabe des Geräts an einer Erfassungsstelle von diesem zu trennen und einer vorgesehenen Entsorgung zuzuführen. Das Gleiche gilt für Lampen, die zerstörungsfrei aus dem Gerät entnommen werden können.

Elektro- und Elektronikgerätebesitzer aus privaten Haushalten können diese bei den Sammelstellen der öffentlich-rechtlichen Entsorgungsträger oder bei den von den Herstellern bzw. Vertreibern eingerichteten Sammelstellen abgeben. Die Abgabe von Altgeräten ist unentgeltlich.

Generell haben Vertreter die Pflicht, die unentgeltliche Rücknahme von Altgeräten durch geeignete Rücknahmemöglichkeiten in zumutbarer Entfernung zu gewährleisten.

Verbraucher haben die Möglichkeit zur unentgeltlichen Abgabe eines Altgeräts bei einem rücknahmepflichtigen Vertreter, wenn sie ein gleichwertiges Neugerät mit einer im Wesentlichen gleichen Funktion erwerben. Diese Möglichkeit besteht auch bei Lieferungen an einen privaten Haushalt.

Netzadapter/Steckernetzteil

Wenn das Steckernetzteil ausgedient hat, das Verbindungskabel abtrennen und die Teile einer umweltgerechten Entsorgung – gemäß den aktuell geltenden Bestimmungen – zuführen. Weiterführende Auskünfte erteilt die zuständige kommunale Verwaltungsbehörde.

Entnahme des Akkupacks



Achtung

Die Akkupacks müssen getrennt von den anderen Geräteteilen entsorgt werden. Wenn der Akku ausgedient hat, so entnehmen Sie die Akkupacks und entsorgen sie vorschriftsgemäß.



Gefahr

Zwischen den Batteriekontakten darf keine elektrisch leitende Verbindung hergestellt werden. Es besteht die Gefahr eines Kurzschlusses.

- Betreiben Sie das Grundgerät (A) vor der Entnahme des Akku-Packs so lange, bis es keine Funktion mehr zeigt.
- Nehmen Sie das Akkupack-Gehäuse vom Grundgerät (1) ab.
- Nach dem Abnehmen des Akkupack-Gehäuses werden vier schrauben an der dem Display abgewandten Seite zugänglich. Schrauben Sie mit einem geeigneten Schraubendreher diese Schrauben ab.
- Nehmen Sie nun die obere Gehäuseabdeckung mit Display vom Akkupack-Gehäuse ab.
- Trennen Sie sämtliche Kabelverbindungen, indem Sie sie die entsprechenden Steckverbindungen zur Displayplatine lösen.
- Entnehmen Sie den Akku-Pack und entsorgen ihn vorschriftsgemäß.



Batterien und Akkus dürfen nicht zusammen mit dem Hausmüll entsorgt werden!

Verbraucher sind gesetzlich verpflichtet, alle Batterien oder Akkus, unabhängig davon, ob sie schädliche Substanzen enthalten oder nicht, zu einer Sammelstelle in ihrer Gemeinde oder zu einem Einzelhändler zu bringen, damit sie umweltfreundlich entsorgt und wertvolle Rohstoffe zurückgewonnen werden können.

Batterien und Akkus, die nicht fest vom Elektro- oder Elektronikgerät umschlossen sind und zerstörungsfrei entnommen werden können, sind vor der Abgabe des Geräts an einer Erfassungsstelle von diesem zu trennen und einer vorgesehenen Entsorgung zuzuführen. Kleben Sie bei lithiumhaltigen Batterien und Akkus vor der Entsorgung die Pole ab, um einen äußeren Kurzschluss zu vermeiden.

Geben Sie Batterien und Akkus nur in entladendem Zustand ab.

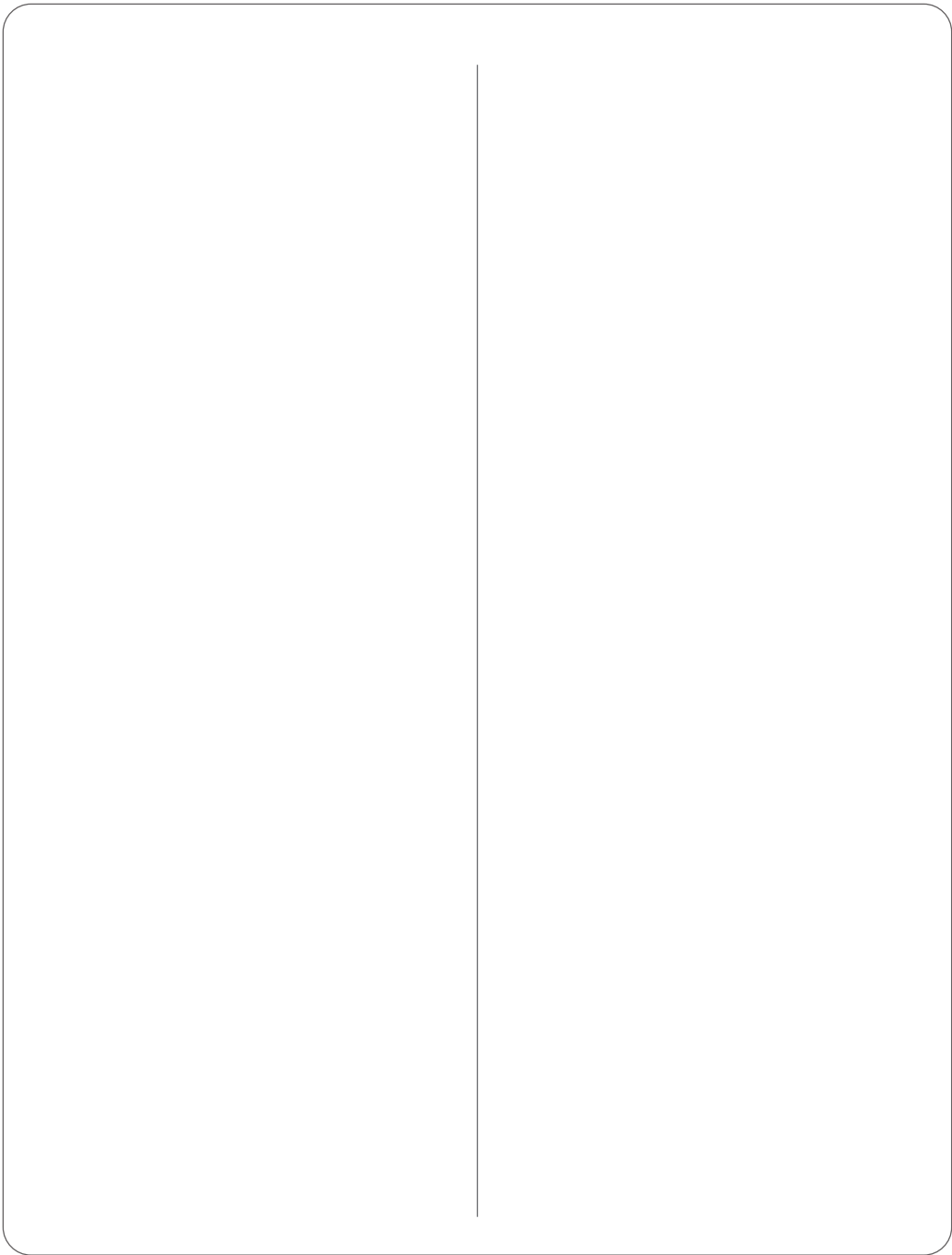

Garantiekarte

Artikel: Akku-Stielstaubsauger GT-SF-VCS-03 (AN BE 27041796)

(ab Kaufdatum

(Kaufbeleg aufbewahren))

Händler	
Firmenname:	
Straße/Nr:	
PLZ/Ort:	
Käufer	
Name:	
Straße/Nr:	
PLZ/Ort:	
E-Mail: (für Statusmeldungen zur Reparatur)	Unterschrift:

Sehr geehrte Kundin, sehr geehrter Kunde,

unsere Produkte unterliegen einer strengen Qualitätskontrolle. Sollte dieses Gerät trotzdem nicht einwandfrei funktionieren, bedauern wir dies sehr und bitten Sie, sich an unsere auf der Garantiekarte aufgeführte Serviceadresse zu wenden. Gern stehen wir Ihnen auch telefonisch über die in der Garantiekarte ausgedruckte Service-Hotline zur Verfügung.



Globaltronics Service Center, c/o teknihall Benelux bvba
Brusselstraat 33, 2321 Meer, BELGIUM
Hotline: +32 (0) 3 707 14 49, Fax: 03 60 55 043
E-Mail: gt-support@teknihall.be

Für die Geltendmachung von Garantieansprüchen gilt – ohne, dass dadurch Ihre gesetzlichen Rechte eingeschränkt werden – Folgendes:

1. Garantieansprüche können Sie nur innerhalb eines Zeitraumes von max. 3 Jahren, gerechnet ab Kaufdatum, erheben. Unsere Garantieleistung ist auf die Behebung von Material- und Fabrikationsfehlern bzw. den Austausch des Gerätes beschränkt. Unsere Garantieleistung ist für Sie kostenlos.
2. Garantieansprüche müssen jeweils nach Kenntniserlangung unverzüglich erhoben werden. Die Geltendmachung von Garantieansprüchen nach Ablauf des Garantiezeitraumes ist ausgeschlossen, es sei denn, die Garantieansprüche werden innerhalb einer Frist von 2 Wochen nach Ablauf des Garantiezeitraumes erhoben.
3. Ein defektes Gerät übersenden Sie bitte unter Beifügung der Garantiekarte und des Kassenbons portofrei an die Serviceadresse. Wenn der Defekt im Rahmen unserer Garantieleistung liegt, erhalten Sie ein repariertes oder neues Gerät zurück. Mit Reparatur oder Austausch des Gerätes beginnt kein neuer Garantiezeitraum. Maßgeblich bleibt der Garantiezeitraum von 3 Jahren ab Kaufdatum. Dies gilt auch bei Einsatz eines Vor-Ort-Services.

Bitte beachten Sie, dass unsere Garantie bei missbräuchlicher oder unsachgemäßer Behandlung, bei Nichtbeachtung der für das Gerät geltenden Sicherheitsvorkehrungen, bei Gewaltanwendungen oder bei Eingriffen, die nicht von der von uns autorisierten Serviceadresse vorgenommen wurden, erlischt. Vom Garantieumfang nicht (oder nicht mehr) erfasste Defekte am Gerät oder Schäden, durch die die Garantie erloschen ist, beheben wir gegen Kostenerstattung. Dazu senden Sie das Gerät bitte an unsere Serviceadresse.



AMBIANO®

Aspirateur balai sans fil

GT-SF-VCS-03



Sommaire

Sommaire	34	Pannes et solutions	54
Généralités	35	Maintenance, nettoyage et entretien	55
Introduction	35	Nettoyage du suceur pour sol	55
Déclaration de conformité UE	35	Vidage du réservoir à poussière	56
Utilisation conforme	35	Nettoyage des filtres	57
Composants / Contenu de l'emballage	36	Rangement	57
Sécurité	39	Données techniques	58
Risques pour les enfants et les personnes dont les facultés sont limitées	39	Messages d'erreur	59
Risques liés à l'utilisation d'appareils électriques	40	Recyclage	60
Risques liés à l'utilisation de l'aspirateur balai sans fil	41	Carte de garantie	63
Explication des symboles et autres informations	44		
Installation et montage	46		
Avant la première utilisation	46		
Montage du support mural	46		
Chargement du pack d'accus	47		
Signification de l'affichage de l'état de la batterie	48		
Utilisation	49		
Utilisation de l'appareil	49		
Vue d'ensemble des suceurs	50		
Niveaux d'aspiration	52		
Utilisation de l'appareil	53		

Généralités

Introduction

Nous vous remercions d'avoir choisi l'aspirateur balai sans fil de Ambiano. Vous venez d'acquérir un produit de qualité qui satisfait aux normes de performance et de sécurité les plus élevées. Afin de manipuler correctement l'appareil et de garantir sa longévité, nous vous recommandons de respecter les indications suivantes.

Veillez lire attentivement cette notice d'utilisation et notamment les consignes de sécurité avant la mise en service de l'appareil. Vous y trouverez un certain nombre de recommandations importantes et utiles qui doivent être comprises et observées par tous les utilisateurs avant la mise en service. Conservez cette notice d'utilisation et donnez-la avec l'appareil si vous le remettez à une autre personne.

Déclaration de conformité UE

CE La conformité du produit aux normes prescrites par la loi est garantie. Vous trouverez la déclaration de conformité intégrale sur Internet sous www.gt-support.de.

L'adaptateur secteur répond aux exigences de la loi sur la sécurité des produits. Ceci est prouvé par le sigle GS de l'institut de contrôle indépendant :



Uniquement pour adaptateur/
adaptateur secteur
Titulaire de la licence :
Shenzhen CHANZEHO
Technology Co., Limited

Utilisation conforme

L'appareil est exclusivement conçu pour aspirer de la saleté sèche dans des pièces sèches ou dans des voitures (ou des véhicules similaires) à l'aide des accessoires correspondants. De plus, l'appareil n'est pas destiné à une utilisation professionnelle mais uniquement à une utilisation privée. Toute autre utilisation ou modification de l'appareil n'est pas conforme et est strictement interdite. Nous ne pouvons être tenus responsables des dommages survenus à la suite d'une utilisation non conforme ou incorrecte.

Éditeur de la notice :
Globaltronics GmbH & Co. KG
Bei den Mühren 5
20457 Hamburg
Allemagne
info@globaltronics.com

Composants / Contenu de l'emballage

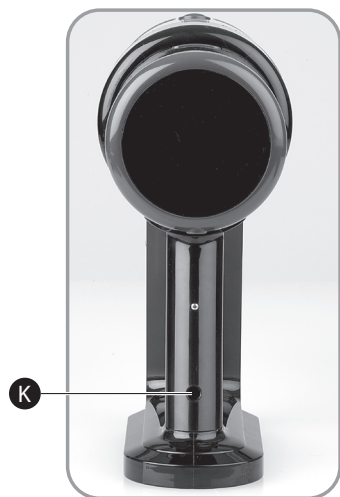

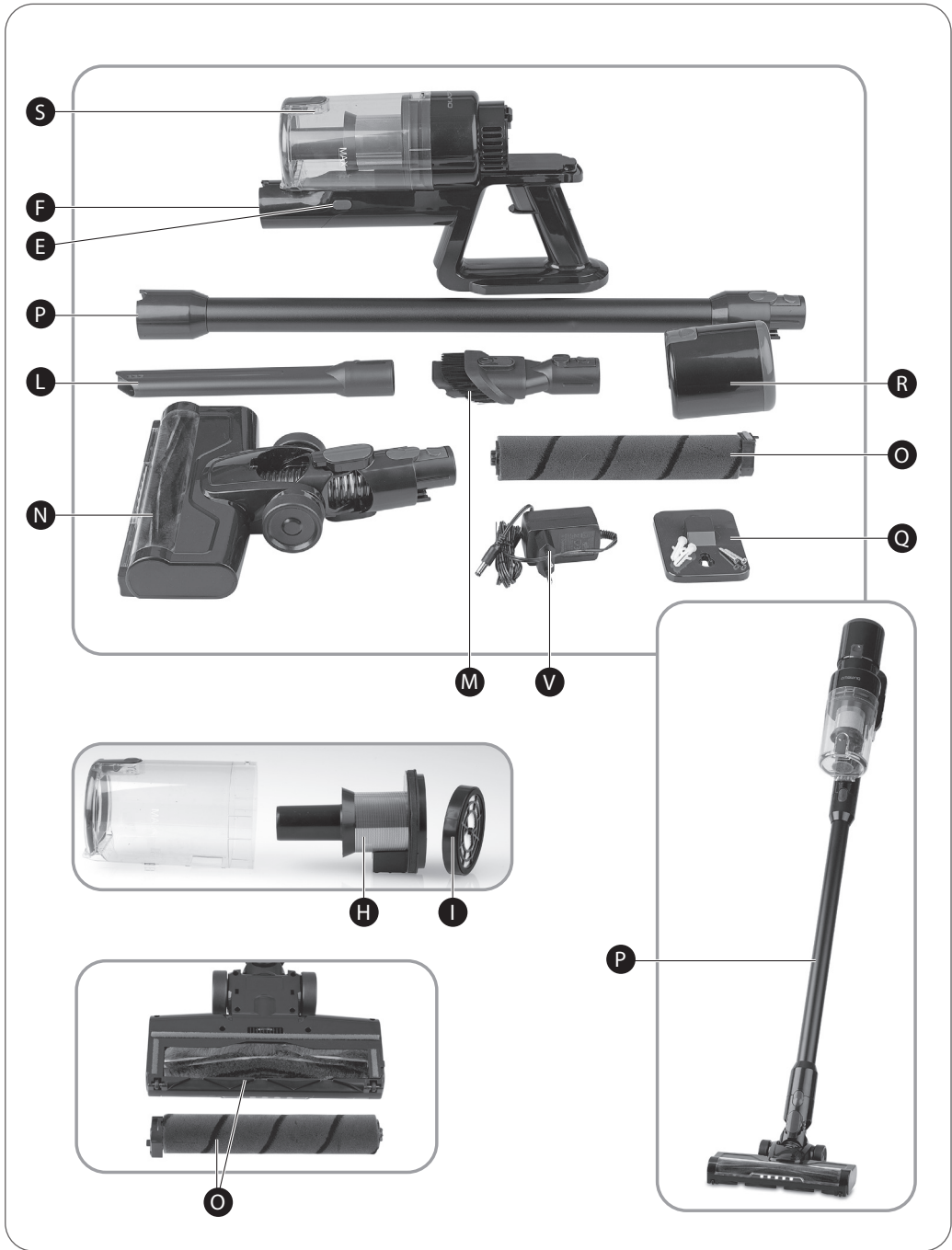

- A) Appareil de base (avec boîtier du pack d'accus amovible)
- B) Affichage de l'état de la batterie
- C) Affichage de la puissance d'aspiration
- D) Bouton de réglage de la puissance d'aspiration (MODE)
- E) Bouton de déverrouillage du réservoir à poussière (2x)
- F) Bouche d'aspiration (= logement pour suceurs/tuyau d'aspiration)
- G) Réservoir à poussière
- H) Filtre à poussière grossière
- I) Filtre à poussière fine (HEPA)
- J) Bouton marche/arrêt
- K) Prise de charge (boîtier du pack d'accus)
- L) Suceur pour fentes
- M) Suceur à coussins/brosse
- N) Suceur pour sol
- O) Brosse rotative (x2)
- P) Tuyau d'aspiration
- Q) Support mural (avec matériel de montage)
- R) Boîtier du pack d'accus
- S) Bouton de déverrouillage
- T) Orifices de sortie d'air
- U) Bouton de déverrouillage
- V) Adaptateur secteur/adaptateur (sans ill.)
- W) Notice d'utilisation et carte de garantie (non illustrées)

Sous réserve de modifications techniques et visuelles.

Sécurité



Veillez lire et respecter les consignes de sécurité énoncées ci-après. Le non-respect de ces consignes peut engendrer des risques d'accident et de blessures, ainsi que des dommages matériels ou des dysfonctionnements de l'appareil.

Risques pour les enfants et les personnes dont les facultés sont limitées

- Les enfants âgés de plus de 8 ans et les personnes dont les facultés physiques, sensorielles ou mentales sont limitées ou les personnes manquant d'expérience et/ou de connaissances sont autorisés à utiliser cet appareil, à condition qu'ils soient surveillés ou qu'ils aient été instruits quant à son usage sûr et qu'ils aient compris les dangers en résultant.
- Le nettoyage et l'entretien de l'appareil ne doivent

pas être effectués par des enfants, sauf s'ils sont sous surveillance.

- Les enfants de moins de 8 ans doivent être tenus à distance de l'appareil, de l'adaptateur secteur et du câble électrique.
- Les enfants ne doivent pas jouer avec l'appareil. Les enfants ne sont pas conscients du danger inhérent à l'utilisation d'appareils électriques. Par conséquent, utilisez et conservez l'appareil hors de la portée de ces derniers. Ne laissez pas pendre le cordon d'alimentation afin d'éviter que quelqu'un ne tire dessus.
- Conservez l'emballage hors de portée des enfants – **Risque d'asphyxie !**

Risques liés à l'utilisation d'appareils électriques

- Branchez l'adaptateur secteur uniquement sur une prise secteur installée de manière conforme et dont la tension de secteur respecte la plaque signalétique.
- Un cordon d'alimentation défectueux ne peut pas être remplacé. Mettez au rebut tout adaptateur secteur défectueux et remplacez-le par un adaptateur du même type. Vérifiez régulièrement l'absence de dommages au niveau de l'adaptateur secteur et du cordon d'alimentation.
- Seuls des ateliers spécialisés et habilités sont autorisés à effectuer les réparations. Les appareils réparés par un personnel non spécialisé représentent un danger pour l'utilisateur.
- L'appareil peut être rechargé uniquement avec l'adaptateur secteur fourni.
- Afin d'éviter tout accident, ne laissez pas l'appareil sans

surveillance pendant qu'il fonctionne.

- Ne plongez jamais l'adaptateur secteur et l'appareil de base dans l'eau et ne les utilisez pas en plein air, car ces composants ne doivent en aucun cas être exposés à la pluie ou à l'humidité !

Risque d'électrocution !

- Si l'appareil venait à tomber dans l'eau, débranchez d'abord l'adaptateur secteur avant de le sortir de l'eau. Avant de réutiliser l'appareil, faites-le vérifier par un service après-vente agréé. Ceci s'applique également si l'adaptateur secteur est tombé dans l'eau ou en cas de détérioration du cordon d'alimentation ou de l'appareil, ou encore en cas de chute de l'appareil.
- Assurez-vous de ne jamais placer l'adaptateur secteur, le cordon d'alimentation et l'appareil sur des surfaces chaudes ou à proximité de sources de chaleur. Placez

le cordon d'alimentation de telle manière qu'il n'entre pas en contact avec des objets chauds ou tranchants.

Risque d'électrocution !

- Ne pliez jamais le cordon d'alimentation et ne l'enroulez pas autour de l'appareil sous peine de rupture du cordon.
- Débranchez toujours l'adaptateur secteur en cas de dysfonctionnements, avant tout nettoyage et lorsqu'il n'est pas branché à l'appareil ! Ne tirez jamais sur le cordon d'alimentation !

Risque d'électrocution !

- N'ouvrez jamais l'appareil et/ou l'adaptateur secteur vous-même et n'essayez en aucun cas d'introduire à l'intérieur des objets métalliques.

Risque d'électrocution !

- N'utilisez jamais l'appareil lorsque vous vous trouvez sur un sol humide ou que vos mains ou l'appareil sont mouillés.

Risque d'électrocution !

Risques liés à l'utilisation de l'aspirateur balai sans fil

- Chargez le pack d'accus de l'aspirateur balai sans fil uniquement avec l'adaptateur secteur/adaptateur fourni avec l'appareil – Modèle : CZH013270050EUWP (pack d'accus Li-ion 22,2 V , 2 200 mAh). Ne rechargez jamais de piles non rechargeables ! **Risque d'explosion !**
- Utilisez l'adaptateur secteur fourni uniquement pour le chargement du pack d'accus contenu dans cet appareil.
- Ne couvrez pas l'adaptateur secteur et les orifices de sortie d'air de l'aspirateur à main pour éviter toute surchauffe éventuelle !
- Tout pack d'accu endommagé ou présentant une fuite d'électrolyte doit être immédiatement retiré de l'appareil. Évitez tout contact avec la peau, les yeux et les muqueuses. **En cas de contact avec le liquide des piles ou des accus, rincez**

abondamment la zone concernée à l'eau claire et consultez immédiatement un médecin !

- N'essayez en aucun cas d'ouvrir l'enveloppe du pack d'accus ou de démonter le pack d'accus, cela risquerait de le détériorer.

Risque élevé d'écoulement !

- Le pack d'accus contenu dans l'appareil n'est pas remplaçable.
- Évitez les chocs importants et secousses.
- N'entreposez pas l'aspirateur et les accessoires dans des endroits extrêmement froids ou chauds, humides ou sales. Des conditions ambiantes extrêmes affectent la capacité de charge du pack d'accus.
- N'utilisez pas de suceurs ou d'accessoires défectueux car l'objet à nettoyer risquerait d'être abîmé ou vous risqueriez de vous blesser !
- Afin d'éviter toute mise en danger, n'utilisez jamais l'appareil avec des filtres à

poussière endommagés ou absents.

- Afin d'éviter toute mise en danger, éteignez toujours l'appareil avant de retirer ou de mettre en place l'un des suceurs ou des accessoires.
- Évitez tout contact avec les parties mobiles. Afin d'éviter tout dommage corporel ou matériel, veillez à ce que vos mains, cheveux, vêtements ou tout autre objet ou partie du corps n'entrent pas en contact avec les parties mobiles (p. ex. la brosse rotative du suceur pour sol)

Risque de blessure !

- N'aspirez ni des cendres incandescentes, des cigarettes ou des allumettes allumées, ni des objets pointus, des éclats de verre, de l'eau ou d'autres liquides. Vous pourriez endommager l'aspirateur et vous mettre en danger. Les cendres incandescentes, les cigarettes allumées ou autres peuvent enflammer les filtres, l'humidité

dité peut entraîner un court-circuit, les objets pointus peuvent endommager les filtres.

- Ne mettez pas l'appareil en service si le boîtier présente des dommages visibles ou en cas de dommage invisible possible (p. ex. après une chute).
- Éteignez au préalable l'appareil lors de son nettoyage et de son entretien, du remplacement de pièces ou d'un changement de fonction. Par ailleurs, l'appareil ou le pack d'accus ne doivent pas être reliés à l'adaptateur secteur.
- N'aspirez pas à proximité de câbles, de conduites et de longues franges de tapis avec le suceur pour sol. Ces objets pourraient être endommagés ou se coincer dans la brosse rotative et endommager l'appareil.
- Afin d'éviter tout accident, n'aspirez pas d'objets nocifs pour la santé, humides, mouillés, explosifs ou toxiques, de gros éclats de

verre, de solvants, de matériaux argileux, de plâtre, de ciment, de poussière de pierre, de poussière de perçage, de gaz ou de cendres incandescentes avec l'appareil.

- Afin d'éviter tout accident, n'aspirez pas d'organisme vivant. Ne passez pas l'aspirateur sur des vêtements portés par des personnes. Tenez toujours les orifices du suceur ou les autres bouches d'aspiration éloignés des cheveux, des yeux et des oreilles.
- Utilisez uniquement les accessoires d'origine. L'utilisation d'autres accessoires peut augmenter les risques d'accident. En cas d'accidents ou de dommages subséquents à l'utilisation d'accessoires tiers, la garantie ne s'applique pas. Si vous utilisez des accessoires tiers et que l'appareil est endommagé, la garantie ne s'applique pas.

- Soyez particulièrement prudent lorsque vous aspirez des marches d'escalier.
Risque d'accident !

- Les voyants LED sur l'avant du suceur pour sol ne peuvent pas être remplacés.

Explication des symboles et autres informations

Les symboles et termes d'avertissement suivants figurent dans cette notice d'utilisation, sur l'appareil ou sur l'emballage, ou représentent des informations complémentaires.



Veillez lire et respecter la notice d'utilisation !



Les consignes de sécurité importantes sont désignées par ce symbole.

Danger – Concerne les dommages corporels
Attention – Concerne les dommages matériels



Les informations importantes sont désignées par ce symbole.



L'adaptateur secteur correspond à la classe de protection II.



L'appareil de base (partie manuelle) correspond à la classe de protection III.



N'utilisez l'appareil que dans des pièces fermées.



Polarité du connecteur : externe (-) / interne (+)



Pour charger l'appareil, vous devez utiliser l'adaptateur secteur séparé CZH013270050EUWP fourni avec l'appareil.



Ce symbole fait référence aux prescriptions spéciales en matière d'élimination des appareils usagés (voir le chapitre « Recyclage »).



Li-Ion

Attention : l'accu contient des composants nuisibles pour l'environnement. Une mise au rebut via les déchets ménagers est interdite par la loi depuis le 01/10/1998. Recyclez l'accu selon les directives en vigueur en le déposant dans les commerces ou dans l'une des stations de tri ou de collecte mises en place par les organismes de recyclages de droit public !

Installation et montage

Avant la première utilisation



Après avoir sorti l'appareil de son emballage, veuillez contrôler qu'il est bien complet et qu'il n'a pas subi de dommages lors du transport, afin d'éviter tout danger. En cas de doute, ne l'utilisez pas et adressez-vous à notre SAV. Les coordonnées de notre SAV figurent dans nos conditions de garantie ainsi que sur la carte de garantie.

L'appareil est placé dans un emballage en vue d'éviter tout dégât lors du transport.

- Retirez avec précaution l'appareil de son emballage de vente.
- Retirez tous les éléments d'emballage.
- Nettoyez l'appareil ainsi que tous les accessoires pour enlever les résidus de poussières d'emballage conformément aux instructions du chapitre « Maintenance, nettoyage et entretien ».

Montage du support mural

Pour que l'appareil soit toujours à portée de main, il est livré avec un support mural (Q) qui vous offre un rangement pratique pour l'aspirateur.



Pour fixer le support mural, il faut absolument veiller à ce qu'aucun câble électrique ni aucune conduite hydraulique ne se trouve dans/derrière le mur. Risque d'électrocution ! Utilisez, le cas échéant, un détecteur de câbles, ou demandez conseil à un professionnel.

- Choisissez un endroit adapté pour fixer le support mural (Q). Veillez, ce faisant, à ce que l'appareil soit hors de portée des enfants, même lorsqu'il est rangé dans le support mural (Q).
- Veillez à ce que le support mural (Q) se trouve à proximité d'une prise secteur qui permettra de recharger le pack d'accus.
- Pensez également à placer le support mural (Q) à une hauteur suffisante pour que l'appareil, y compris le tuyau d'aspiration (P) et le suceur pour sol (N), puisse être fixé correctement, dans la mesure où vous le souhaitez.
- Vous pouvez utiliser le support mural (Q) comme modèle pour déterminer les positions des trous de perçage.
- Avec un crayon, dessinez la position des trous de perçage à travers les trous du support mural (Q).
- Pour fixer le support mural (Q), percez 2 trous dans le mur avec une perceuse adaptée aux chevilles.

- Insérez les chevilles dans les trous de perçage.
- Fixez le support mural (N) au mur au moyen des vis.

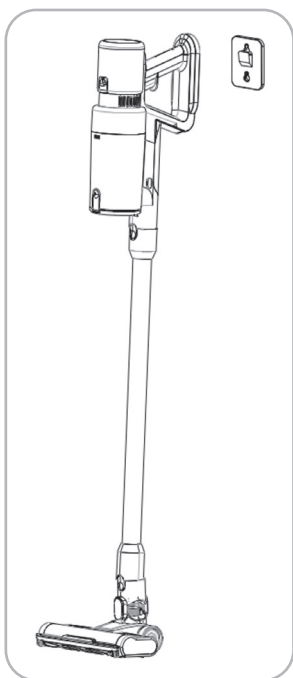

Chargement du pack d'accus



Le pack d'accus ou plus exactement le boîtier du pack d'accus équipé d'un écran est amovible. Pour charger le pack d'accus, il faut brancher le connecteur de l'adaptateur secteur sur la prise de charge ; celle-ci se trouve sur la face inférieure du boîtier du pack d'accus. Vous pouvez donc décider vous-même si vous voulez charger le pack d'accus directement sur l'appareil ou si vous souhaitez retirer le boîtier du pack d'accus de l'appareil de base pour le charger séparément.

Pour retirer le boîtier du pack d'accus (R) de l'appareil de base (A), vous devez appuyer sur le bouton de déverrouillage situé sur la partie supérieure du boîtier du pack d'accus (R) puis retirer ce boîtier (R) de l'appareil de base.

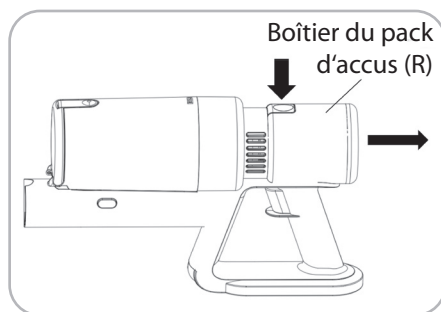

Avant la première utilisation, l'aspirateur balai sans fil doit être chargé pendant 4

à 5 heures. Le chargement doit s'effectuer entre 10 et 35 °C.

1. Pour recharger le pack d'accus, insérer un connecteur de charge dans la prise de charge (K) installée sur le boîtier du pack d'accus (R).

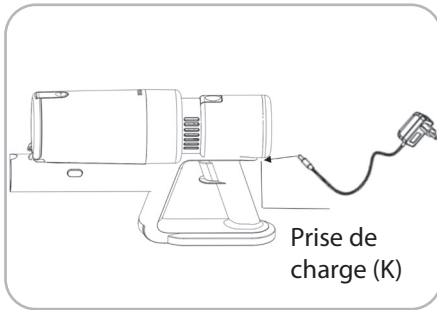

L'affichage de l'état des accus (B) indique l'état actuel de charge en pourcentage du pack d'accus, aussi bien pendant l'utilisation de l'appareil que pendant le processus de charge.

2. Branchez l'adaptateur secteur (V) à la prise ; l'affichage de l'état de la batterie (B) s'allume. En charge, l'anneau lumineux extérieur de l'écran/du panneau de commande clignote lentement. Lorsque le pack d'accus est complètement chargé, l'anneau de charge reste allumé.



L'utilisation de l'appareil n'est pas possible pendant le chargement.

Nous vous recommandons de débrancher l'appareil de la source d'alimentation une fois le chargement terminé.

Signification de l'affichage de l'état de la batterie

L'affichage de l'état du pack d'accus (B) en pourcentage vous informe sur l'état de charge et de décharge du pack d'accus.

Utilisation

Utilisation de l'appareil



Danger

N'utilisez pas l'appareil pour aspirer des produits toxiques, nocifs pour la santé, inflammables ou explosifs, ou des cendres incandescentes venant de la cheminée ou du four. Risque d'incendie ou d'explosion !



Danger

N'aspirez jamais les matériaux suivants : matériaux argileux, plâtre, ciment, poussière de pierre, poussière de perçage, substances toxiques ou explosives, cendres incandescentes, cigarettes ou allumettes allumées, objets pointus (éclats de verre), liquides !



Attention

Lorsque l'un des filtres n'est pas correctement installé ou est endommagé pendant l'utilisation de l'aspirateur, la poussière ou la saleté aspirées peuvent pénétrer dans le bâti de moteur et endommager l'aspirateur. N'utilisez l'aspirateur que lorsque tous les filtres sont correctement installés et en parfait état.

Votre appareil est doté de différents accessoires qui offrent de nombreuses possibilités d'utilisation.

Ainsi, un suceur pour fentes (L), un suceur à coussins/brosse (M) ainsi qu'un suceur pour sol (N) sont fournis avec l'appareil. Vous pouvez fixer tous ces suceurs directement sur l'appareil de base (A) ou sur sa bouche d'aspiration (F) et utiliser l'appareil comme aspirateur à main. Vous pouvez également d'abord mettre en place le tuyau d'aspiration (P) sur l'appareil de base

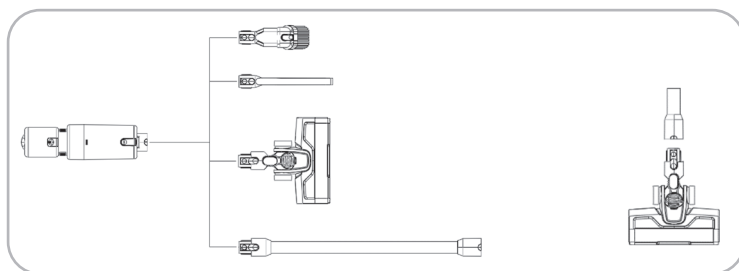

(A) ou sa bouche d'aspiration (F) et fixer les accessoires de la même manière sur le tuyau d'aspiration (P). Vous obtenez ainsi un aspirateur balai que vous pouvez utiliser pour aspirer le sol.

Vue d'ensemble des suceurs

Suceur pour fentes (L)

Le suceur pour fentes (L) permet d'aspirer les plis des tissus, les jointures, les coins ou les niches.

- Pour utiliser le suceur, insérez-le dans la bouche d'aspiration (F) de l'appareil de base jusqu'à ce qu'il soit verrouillé en émettant un « clic ». Vous pouvez également utiliser le suceur en combinaison avec le tuyau d'aspiration (P) pour atteindre plus facilement les endroits difficiles d'accès.
- Pour retirer le suceur, vous devez appuyer sur le bouton de déverrouillage du suceur pour fentes (12) et le retirer.

Suceur à coussins/brosse (M)

Il s'agit d'un suceur 2-en-1 que vous pouvez utiliser comme suceur à coussins ou comme suceur brosse, en fonction du positionnement de la partie de brosse coulissante.

- Pour utiliser le suceur, insérez-le dans la bouche d'aspiration (F) de

l'appareil de base jusqu'à ce qu'il soit verrouillé en émettant un « clic ». Vous pouvez également utiliser le suceur en combinaison avec le tuyau d'aspiration (P) pour atteindre plus facilement les endroits difficiles d'accès.

- Si vous souhaitez utiliser le suceur à coussins/brosse (M) comme suceur brosse, appuyez sur le bouton de déverrouillage (U) qui y est apposé et poussez la partie de brosse vers l'avant en direction de l'extrémité d'aspiration du suceur à coussins/brosse (M) jusqu'à ce qu'elle s'y enclenche.

En mode brosse, ce suceur permet un nettoyage en douceur d'objets tels que des cadres, des encadrements de porte, des livres, des paravents, des abat-jour, etc.

- Pour utiliser le suceur à coussins/brosse (M) comme suceur à coussins, placez la partie de brosse en position arrière. Pour cela, appuyez sur le bouton de déverrouillage (U) qui y est apposé et poussez la partie de brosse vers l'arrière, à l'opposé de l'extrémité d'aspiration du suceur à coussins/brosse (M) jusqu'à la butée.
- Pour retirer le suceur, vous devez appuyer sur le bouton de déverrouillage du suceur à coussins/brosse (13) et le retirer.

Suceur pour sol (N)



Danger

Lors du fonctionnement de l'aspirateur, ne touchez jamais la brosse rotative en mouvement. Risque de blessure !

Le suceur pour sol (N) convient pour le nettoyage de grandes surfaces. Pratique, il se raccorde sur le tuyau d'aspiration (P) pour vous permettre de nettoyer vos sols. Le suceur pour sol (N) est utilisé en combinaison avec une brosse rotative (O) qui est insérée dans la face inférieure du suceur pour sol (N). Il assure ainsi un résultat de nettoyage optimal lorsque vous aspirez.

Sont comprises dans la livraison deux brosses rotatives (O) que vous pouvez utiliser en combinaison avec le suceur pour sol (N) selon la texture et le type de la surface à nettoyer.

N'utilisez pas le suceur pour sol (N) sans une brosse rotative correctement fixée (O).

Remarque : une brosse rotative est déjà intégrée dans le suceur pour sol.

L'une des brosses rotatives (O) est adaptée au nettoyage de sols durs et lisses ou de moquettes/tapis à poils très courts, l'autre au nettoyage de moquettes et de sols durs. Nous vous recommandons d'utiliser la brosse rotative avec la tête la plus longue pour le nettoyage de moquettes et de sols

durs, et d'utiliser le second modèle, en forme de rouleau, pour le nettoyage de sols durs et lisses ou de moquettes/tapis à poils très courts.

Pour l'insertion ou le retrait de chaque brosse rotative, procédez comme décrit dans le chapitre « Maintenance, nettoyage et entretien ». Avant d'utiliser le suceur pour sol (N), insérez la brosse rotative (N) que vous souhaitez utiliser et verrouillez-la comme décrit.

De manière générale, nous vous recommandons de raccorder le suceur pour sol (N) au tuyau d'aspiration (P). Vous pouvez cependant tout à fait le fixer directement à l'appareil de base (A).

En outre, la partie avant du suceur pour sol est équipée d'un éclairage LED. L'éclairage LED éclaire ainsi la zone à aspirer.

- Pour utiliser le suceur pour sol (N), insérez tout d'abord le tuyau d'aspiration (P) dans la bouche d'aspiration (F) jusqu'à ce qu'il s'enclenche de manière audible, puis connectez le suceur pour sol (L) au tuyau d'aspiration (P) de la même manière.
- Pour retirer le suceur, vous devez appuyer sur le bouton de déverrouillage du suceur pour sol (14) et le retirer.

Niveaux d'aspiration



Sur le bouton de réglage de la puissance d'aspiration (MODE) de votre appareil, vous avez la possibilité de choisir un des deux niveaux d'aspiration selon l'utilisation que vous souhaitez faire de votre aspirateur à main. Voici une brève description des niveaux d'aspiration.

Niveau 1 → aspiration faible – pour aspirer en douceur des surfaces délicates et/ou peu encrassées en économisant l'énergie. En utilisant le niveau de puissance d'aspiration le plus bas, l'appareil dispose d'une autonomie prolongée par charge d'accu.

Niveau 2 → aspiration forte – pour aspirer efficacement des surfaces fortement encrassées.

- Si vous allumez l'appareil au moyen du bouton marche/arrêt (J), le niveau 1 d'aspiration est automatiquement activé.
- Pour activer le niveau 2 d'aspiration, appuyez sur le bouton de réglage de la puissance d'aspiration (MODE) (D). Il suffit de toucher le bouton ou le symbole.
- Pour revenir au niveau 1 d'aspiration, appuyez à nouveau sur le bouton de réglage de la puissance d'aspiration (MODE) (D).

Affichage des niveaux de puissance d'aspiration



Niveau de puissance d'aspiration 1 – Niveau de puissance d'aspiration bas



Niveau de puissance d'aspiration 2 – Niveau de puissance d'aspiration élevé

Conseil : Vous pouvez également passer d'un niveau d'aspiration bas à un niveau d'aspiration haut en faisant simplement un mouvement de gauche à droite sur l'indicateur de niveau. Pour passer d'une aspiration haute à une aspiration basse, faire, à l'inverse, un mouvement de droite à gauche.

L'affichage de la puissance d'aspiration (C) vous indique quel niveau de puissance d'aspiration est activé (bas ou élevé).

Utilisation de l'appareil



Après chaque utilisation et avant d'insérer ou de retirer des accessoires, l'appareil doit être éteint.

- Pour utiliser l'appareil, fixez l'accessoire souhaité, puis appuyez sur le bouton marche/arrêt (J) pour allumer l'appareil. Le moteur commence à fonctionner et l'appareil aspire au niveau de puissance d'aspiration bas.
- Si vous souhaitez travailler avec le niveau de puissance d'aspiration élevé, appuyez sur le bouton de réglage de la puissance d'aspiration (MODE) (D).
- Faites glisser le suceur correspondant et posez-le avec précaution sur la surface à nettoyer et, le cas échéant, dans les coins.
- Éteignez ensuite l'appareil au moyen du bouton marche/arrêt (J).

Pannes et solutions

Panne :	Cause :	Solution :
L'appareil ne fonctionne pas.	Les accus sont vides.	Chargez les accus.
	L'appareil n'est pas allumé.	Appuyez sur le bouton Marche/Arrêt pour mettre l'appareil en marche.
La puissance d'aspiration est faible.	Le réservoir à poussière est plein.	Videz le réservoir à poussière.
	Les filtres ne sont pas correctement placés ou sont encrassés.	Placez correctement ou nettoyez les filtres.
	Les suceurs sont obstrués.	Éteignez l'appareil. Retirez ce qui obstrue les suceurs.
L'éclairage du suceur pour sol est faible ou ne s'allume pas.	Voyant (LED) défectueux.	Veuillez contacter notre service client.

Si le problème rencontré n'est pas énuméré dans ce tableau, merci de contacter notre SAV. Nos conseillers client se feront un plaisir de vous aider. Vous trouverez les coordonnées de notre service client dans nos conditions de garantie.

Étant donné que nos produits sont constamment perfectionnés et améliorés, des modifications techniques et de design sont possibles. Cette notice d'utilisation peut également être téléchargée sous forme de fichier pdf depuis notre site Internet www.gt-support.de.

Maintenance, nettoyage et entretien



Danger

Débranchez toujours l'adaptateur secteur avant le nettoyage et laissez l'appareil refroidir complètement avant de le nettoyer et de le ranger ! Risque d'électrocution !



Danger

Veillez à ce qu'aucun liquide ne pénètre à l'intérieur de l'appareil. Ne plongez jamais l'appareil dans l'eau. Il en va de même pour l'adaptateur secteur. Risque d'électrocution !



Attention

N'utilisez jamais de produits de nettoyage abrasifs ou récurants, ni d'objet pointu pour nettoyer l'appareil.



Attention

Ne lavez aucun des filtres dans le lave-vaisselle. Ne nettoyez pas les filtres à l'eau chaude et n'utilisez ni de produits de nettoyage ni de brosses dures.



Attention

Veillez à ce que chacun des filtres soit complètement sec avant de réutiliser l'appareil. Laissez sécher les filtres uniquement à l'air libre, n'utilisez jamais un appareil de chauffage quel qu'il soit. Un filtre humide ou mouillé peut diminuer la puissance d'aspiration de l'appareil ou endommager l'électronique.



Nettoyez régulièrement les orifices de sortie d'air et les filtres. Si vous constatez une diminution de la puissance de l'appareil, il est probable que les filtres et/ou les orifices de sortie d'air aient besoin d'être nettoyés.

- Pour nettoyer l'extérieur de l'appareil et le réservoir à poussière (G) ainsi que les autres accessoires, utilisez un tissu sec, tout au plus légèrement humidifié et bien essoré.
- Terminez en frottant pour bien sécher.
- Nettoyez de temps à autre les orifices de sortie d'air avec une brosse douce.

Nettoyage du suceur pour sol



Danger

Avant de nettoyer le suceur pour sol ou la brosse rotative, retirez le suceur pour sol ou la brosse rotative de l'appareil de base ou du tuyau d'aspiration. Vous éviterez ainsi toute mise en marche accidentelle.

- Aspirez occasionnellement le dessous du suceur pour sol (N) avec l'appareil de base (A) (aspirateur à main).



Si la brosse rotative est très sale, elle peut être retirée du suceur pour sol et nettoyée séparément.

Pour retirer la brosse rotative (O), procédez comme suit.

- Un coulisseau de déverrouillage se trouve sur le côté du suceur pour sol (14). Déverrouillez la brosse rotative (O) au niveau de la face inférieure du suceur pour sol (N), en repoussant le coulisseau de verrouillage vers l'arrière, en direction du repère « Ouvert ».
- Retirez la brosse rotative (O) du suceur pour sol (N) au niveau du coulisseau de verrouillage.
- Nettoyez soigneusement la brosse rotative.
- Remettez ensuite la brosse rotative correspondante (O) dans le suceur pour sol (N) en insérant d'abord le petit picot en plastique sur le côté opposé, avant d'insérer l'autre côté en appuyant vers le bas jusqu'à ce que le verrouillage s'enclenche de manière audible et que la brosse rotative soit bien fixée. Le coulisseau de déverrouillage doit alors se trouver vers l'avant (en direction du repère « Fermé »).

Vidage du réservoir à poussière (G)

Remarque : lorsque vous videz le réservoir à poussière (G) ou retirez les filtres, nous vous recommandons d'utiliser des gants de ménage ou des gants jetables adaptés. Videz de préférence le réservoir à poussière (G) en extérieur.

Nous vous recommandons également de vider le réservoir à poussière (G) après chaque utilisation, et au plus tard lorsque la quantité de remplissage a atteint le repère MAX du réservoir. Lorsque le réservoir à poussière (G) est fortement rempli, la puissance d'aspiration peut diminuer.

- Nous vous recommandons alors de retirer le réservoir à poussière (G) de l'appareil de base (A) pour le vider.
- Pour retirer le réservoir à poussière (G), appuyer sur les deux boutons de déverrouillage du réservoir à poussière (E) et retirer le réservoir à poussière (G) de l'appareil en le soulevant.
- Maintenez le réservoir à poussière au-dessus d'un récipient approprié et ouvrez la trappe située sur la partie inférieure en appuyant sur le bouton de déverrouillage correspondant (S) sur le réservoir à poussière (G). De la poussière et des saletés sortent du réservoir. Fermez ensuite à nouveau la trappe.

Nettoyage des filtres (H) + (I)

- Retirez le réservoir à poussière (G) de l'appareil comme décrit précédemment.
- Retirez le filtre à poussière fine (I) situé sur la partie supérieure du réservoir à poussière (G).
- Retirez ensuite de la même manière le filtre à poussière grossière (H) du réservoir à poussière (G) à l'aide de l'arceau métallique prévu à cet effet.
- Videz les filtres avec précaution au-dessus d'une poubelle et nettoyez-les avec une brosse douce. Si le filtre en question est très sale, nettoyez-le minutieusement à l'eau (tout au plus à l'eau tiède) et laissez-le sécher complètement.
- Après le nettoyage et le séchage des filtres, remplacez d'abord le filtre à poussière grossière (H) dans le réservoir à poussière (G). Faites attention, lors de la remise en place, à ce que les deux éléments soient correctement orientés. Veillez toutefois à ce que les trois picots situés sur les bords intérieurs du réservoir à poussière (C) s'insèrent correctement dans les encoches prévues à cet effet et situées sur le pourtour du boîtier du filtre à poussière grossière.
- Remettez maintenant le filtre à poussière fine (I) sur le filtre à poussière grossière (H) – les renforts en plastique du filtre à poussière fine (I) doivent être placés vers le haut.

- Remettez ensuite le réservoir à poussière (G) dans l'appareil en l'insérant d'abord par l'ouverture supérieure du boîtier, puis en appuyant sur la partie avant jusqu'à ce qu'il s'enclenche de manière audible et perceptible.

Rangement

Rangez l'appareil avec ses accessoires et l'adaptateur secteur (V) dans un endroit sec, exempt de poussière et hors de portée des enfants.

Ne stockez pas l'appareil avec un pack d'accus déchargé afin d'éviter des dommages irréversibles consécutifs à une décharge complète. L'état de charge optimal des accus pour le stockage est d'env. deux tiers (env. 67%).

Pour ranger l'appareil, vous pouvez également utiliser le support mural (Q).

Pour ce faire, accrochez ou faites glisser l'appareil par le haut avec le tuyau d'aspiration (P) éventuellement installé et le suceur pour sol (N) qui y est fixé avec les suspensions de l'appareil de base (A) dans les crochets prévus à cet effet sur le support mural (Q).

Données techniques

Adaptateur secteur/Adaptateur :

Modèle :	CZH013270050EUWP
Tension d'entrée :	100-240 V~
Fréquence :	50/60Hz
Courant d'entrée :	0,4 A max.
Tension de sortie :	27 V ===
Courant de sortie :	500mA
Puissance de sortie :	13,5 W
Classe de protection :	II 

Packs d'accus :

Modell:	Li-ion 18650 KB-703
Tension :	22,2 V ===
Capacité :	2200 mAh
Type :	6 x 3,7 Li-Ion

Appareil de base (aspirateur):

Modèle :	GT-SF-VCS-03
Puissance :	130 W
Classe de protection :	III 

Température de fonctionnement / de charge : le fonctionnement ou la charge ne doit être effectué(e) qu'à une température comprise entre 10°C et 35°C

Messages d'erreur

Remarque : en cas de problème, les messages d'erreur de l'appareil s'affichent sur l'indicateur d'état de L'accu. Les messages d'erreur suivants sont possibles :

E1 : Dysfonctionnement du pack d'accus. L'affichage clignote plusieurs fois avant que l'appareil ou l'affichage s'éteigne.

E2 : Protection contre les surcharges de courant. L'affichage clignote plusieurs fois avant que l'appareil ou l'affichage s'éteigne.

E3 : Température trop élevée du pack d'accus. L'affichage clignote plusieurs fois avant que l'appareil ou l'affichage s'éteigne.

E4 : Panne moteur. L'affichage clignote plusieurs fois avant que l'appareil ou l'affichage s'éteigne.

Si l'un de ces messages d'erreurs s'affiche, veuillez contacter notre service client.

Recyclage

Élimination de l'emballage

Éliminez l'emballage selon les sortes. Mettez le carton dans la collecte de vieux papier, les films dans la collecte de recyclage.

Élimination de l'appareil

Éliminez le produit conformément aux dispositions applicables dans votre pays.



Les appareils usagés ne doivent pas être jetés avec les déchets ménagers!

Le symbole de la poubelle barrée signifie que les appareils électriques et électroniques ne doivent jamais être jetés dans la poubelle des ordures ménagères. Les consommateurs sont contraints par la loi de jeter les appareils électriques et électroniques arrivés en fin de vie, séparément des déchets ménagers non triés. Cela permettra de garantir une valorisation des déchets respectueuse de l'environnement et des ressources. Les batteries et accumulateurs qui ne sont pas fixés dans l'appareil électrique ou électronique et qui peuvent être extraits sans dommage, doivent être retirés de l'appareil avant de l'emmener dans un point de collecte et éliminés de manière appropriée. Cela s'applique également aux ampoules

qui peuvent être extraites de l'appareil sans dommage.

Les propriétaires privés d'appareils électriques et électroniques peuvent les déposer dans des déchetteries municipales ou les déposer dans les points de collecte mis en place par les fabricants ou les revendeurs. Le dépôt d'appareils usagés est gratuit.

D'une manière générale, les revendeurs sont tenus de proposer un service gratuit de reprise des appareils usagés, en mettant à disposition des points de collecte appropriés, à une distance raisonnable.

Les consommateurs ont la possibilité de déposer gratuitement un appareil usagé auprès d'un revendeur soumis à l'obligation de reprendre ces appareils, lorsqu'ils achètent un appareil neuf équivalent, offrant globalement les mêmes fonctions. Cette possibilité est aussi offerte pour les livraisons à un ménage privé.

Adaptateur secteur/Adaptateur

Une fois l'adaptateur hors d'usage, débranchez le cordon d'alimentation et mettez au rebut les différents éléments dans le respect de l'environnement et conformément aux directives en vigueur. Les autorités communales peuvent fournir des renseignements plus détaillés.

Retrait du pack d'accus



Attention

Les packs d'accus doivent être éliminés séparément des autres éléments de l'appareil. Une fois l'accu hors d'usage, retirez les packs d'accus et mettez-les au rebut de façon conforme.



Danger

Aucun raccordement électrique conducteur ne doit être effectué entre les contacts de la batterie. Il existe un risque de court-circuit.

- Avant de retirer le pack d'accus, utilisez l'appareil de base (A) jusqu'à ce qu'il ne fonctionne plus.
- Retirez le boîtier du pack d'accus de l'appareil de base (1).
- Après avoir retiré le boîtier du pack d'accus, quatre vis sont alors accessibles sur le côté opposé à l'affichage. Dévissez ces vis à l'aide d'un tournevis adapté.
- Retirez maintenant le couvercle supérieur du boîtier avec écran du boîtier du pack d'accus.
- Débranchez ensuite tous les câbles en les retirant des connecteurs correspondants sur la carte d'affichage.
- Retirez le pack d'accus et mettez-le au rebut conformément aux prescriptions.



Ne jetez pas les piles et accus avec les déchets ménagers !

Les consommateurs sont légalement tenus de rapporter toutes les piles ou accus, qu'elles contiennent des substances nocives ou non, à un point de collecte de leur commune ou à un détaillant, afin qu'elles soient éliminées dans le respect de l'environnement et que des matières premières précieuses soient récupérées.

Les piles et accus qui ne sont pas solidement fixées à l'appareil électrique ou électronique et qui peuvent être retirées sans être détruites doivent être séparées de l'appareil avant que celui-ci ne soit remis à un point de collecte et doivent être éliminées conformément aux dispositions prévues.

Avant de jeter les piles et accus contenant du lithium, collez les pôles pour éviter tout court-circuit externe. Rapportez les piles et les accus uniquement lorsque celles-ci sont déchargées.

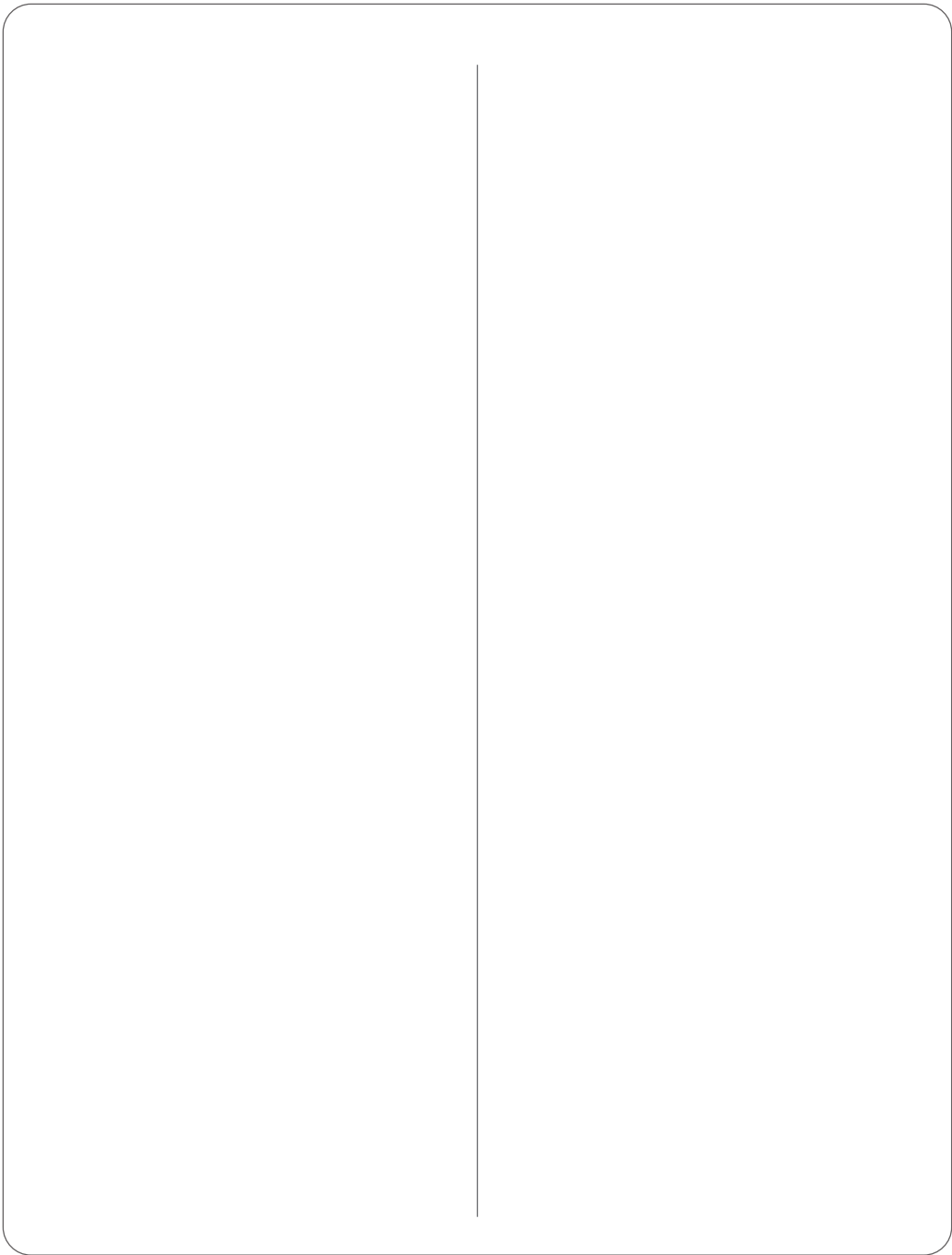

Carte de garantie

Article : Aspirateur balai sans fil GT-SF-VCS-03 (AN BE 27041796)

À compter de la date d'achat
(conserver la preuve d'achat)

Distributeur	
Nom de la société :	
N°/Rue :	
Code postal/Ville :	
Acheteur	
Nom :	
N°/Rue :	
Code postal/Ville :	
E-mail :	Signature :
(Pour les messages concernant l'état en cas de réparation)	

Chère cliente, cher client,

Nos produits sont soumis à des contrôles de qualité rigoureux. Si malgré ces contrôles, votre appareil ne fonctionne pas correctement, nous vous demandons de contacter le service après-vente indiqué sur la carte de garantie. Vous pouvez également nous contacter par téléphone au numéro figurant sur cette carte.



Globaltronics Service Center, c/o teknihall Benelux bvba
Brusselstraat 33, 2321 Meer, BELGIUM
Hotline: +32 (0) 3 707 14 49, Fax: 03 60 55 043
Mail: gt-support@teknihall.be

Conditions de garantie (sans pour autant réduire les droits légaux) :

1. La garantie a une durée maximum de 3 ans à compter de la date d'achat du produit. La garantie consiste soit en la réparation des défauts de matériaux et de fabrication soit en l'échange du produit. Ce service est gratuit.
2. Les défauts doivent être signalés rapidement. Toute réclamation effectuée au-delà de la durée de la garantie ne peut être prise en compte, sauf si elle intervient dans un délai de 2 semaines, à l'expiration de celle-ci.
3. Vous devez envoyer le produit défectueux accompagné de la carte de garantie et du ticket de caisse au service après-vente sans payer le port. Avant d'envoyer l'appareil, veuillez appeler notre service après-vente. Dans de nombreux cas, vos problèmes peuvent déjà être résolus par ce moyen. Si le défaut est couvert par la garantie, vous recevez l'appareil réparé ou un nouvel appareil. La réparation ou l'échange du produit ne modifie pas la durée initiale de la garantie qui reste de 3 ans à partir de la date d'achat.

Veillez noter que notre garantie n'est plus valable en cas de défaut d'utilisation, de non-respect des mesures de sécurité, si le produit a subi des chocs ou a fait l'objet d'une réparation par un SAV non-mentionné sur la carte de garantie.

Dans le cas d'un défaut non garanti, les frais de réparation seront à votre charge. Il est néanmoins possible de s'adresser au SAV mentionné. Sous réserve de modifications techniques !

AMBIANO®

Accusteelstofzuiger

GT-SF-VCS-03



Inhoudsopgave

Inhoudsopgave	66	Storing en oplossing	86
Algemeen	67	Onderhoud,	
Inleiding	67	reiniging en verzorging	87
EU-conformiteitsverklaring	67	Vloermondstuk reinigen	87
Gebruik volgens de		Stofcontainer leegmaken	88
voorschriften	67	Filters (H + I) reinigen	89
		Opbergen	89
Productonderdelen /		Technische gegevens	90
Bij de levering inbegrepen	68	Foutmeldingen	91
Veiligheid	71	Afvoeren	92
Gevaren voor kinderen en		Garantiekaart	95
personen met beperkte			
vermogens	71		
Gevaren bij de omgang met			
elektrische apparaten	71		
Gevaren bij het gebruik van de			
accusteelstofzuiger	73		
Verklaring symbolen en			
verdere informatie	76		
Opbouw en montage	78		
Voor het eerste gebruik	78		
Montage van de wandhouder	78		
Opladen van het accupack	79		
Betekenis van de			
accu-statusweergave	80		
Bediening	81		
Gebruik van het apparaat	81		
Overzicht zuigmondstukken	82		
Zuigstanden	84		
Apparaat gebruiken	85		

Algemeen

Inleiding

Hartelijk dank dat u gekozen hebt voor de accusteelstofzuiger van Ambiano. Hiermee hebt u een kwalitatief hoogwaardig product aangeschaft, dat voldoet aan de hoogste prestatie- en veiligheidsstandaards. Voor de juiste omgang en een lange levensduur raden wij u aan de volgende aanwijzingen in acht te nemen.

Lees de handleiding en vooral de veiligheidsaanwijzingen zorgvuldig door, voordat u het apparaat in gebruik neemt. U vindt een aantal belangrijke en nuttige aanwijzingen die voor het in gebruik nemen door iedere gebruiker begrepen en opgevolgd moeten worden. Bewaar de bedieningshandleiding en geef deze mee als u het apparaat aan iemand anders geeft.

EU-conformiteitsverklaring

CE De conformiteit van het product met de wettelijk voorgeschreven normen wordt gegarandeerd. De volledige conformiteitsverklaring is te vinden op het internet onder www.gt-support.de. De netadapter voldoet aan de eisen van de Duitse wet op productveiligheid. Dit wordt aangetoond met het GS-teken van het onafhankelijke testinstituut:



Alleen voor stekernetvoeding/
netadapter
Licentiehouder: Shenzhen CHANZEHO
Technology Co., Limited

Gebruik volgens de voorschriften

Het apparaat is uitsluitend geschikt voor het zuigen van droog vuil in droge ruimten of in auto's (of vergelijkbare voertuigen) met de passende accessoires. Bovendien is het apparaat niet bestemd voor commercieel gebruik, maar uitsluitend voor gebruik in de privéhuishouding. Ieder ander gebruik van of wijziging aan het apparaat is niet volgens de voorschriften en is principieel verboden. Voor schade die ontstaan is door niet reglementair gebruik of een verkeerde bediening, kan geen aansprakelijkheid geaccepteerd worden.

Uitgever van de handleiding:
Globaltronics GmbH & Co. KG
Bei den Mühren 5
20457 Hamburg
Duitsland
info@globaltronics.com

Productonderdelen / Bij de levering inbegrepen



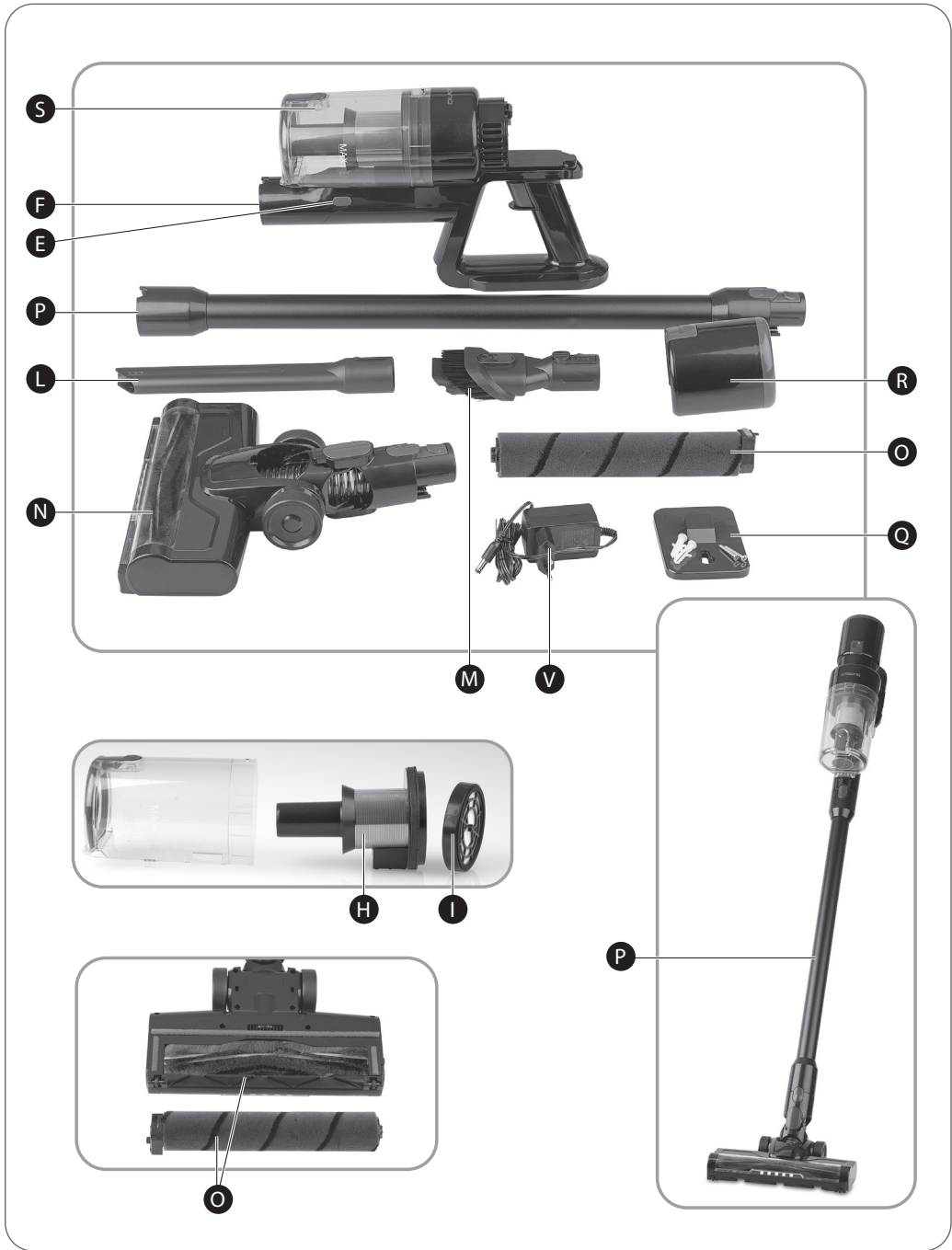

- A) Basisapparaat (met uitneembare accupack-behuizing)
- B) Accu-statusweergave
- C) Zuigstandweergave
- D) Toets voor de zuigstandinstelling (MODE)
- E) Ontgrendelknoppen stofcontainer (2x)
- F) Zuigopening (= inzetopening voor zuigmondstukken/zuigbuis)
- G) Stofcontainer
- H) Filter voor grof stof
- I) Fijnstoffilter (HEPA)
- J) Aan-/uitknop
- K) Laadbus (accupack-behuizing)
- L) Kierenzuiger
- M) Kussen-/borstelmondstuk
- N) Vloermondstuk
- O) Borstelrol (2x)
- P) Zuigbuis
- Q) Wandhouder (incl. montagemateriaal)
- R) Accupack-behuizing
- S) Ontgrendelknop
- T) Afvoerluchtopeningen
- U) Ontgrendelknop
- V) Netadapter/stekkernetvoeding (zonder afb.)
- W) Gebruiksaanwijzing en garantiekaart (zonder afb.)

Technische en optische wijzigingen voorbehouden.

Veiligheid



Lees alle onderstaande veiligheidsaanwijzingen zorgvuldig en neem deze in acht. Bij het niet in acht nemen bestaat er gevaar voor ernstige ongelukken en verwondingen en het risico voor materiële schade en schade aan het apparaat.

Gevaren voor kinderen en personen met beperkte vermogens

- Dit apparaat kan gebruikt worden door kinderen van 8 jaar en ouder en door personen met beperkte fysieke, sensorische of mentale vermogens of gebrek aan ervaring en/of kennis, als ze onder toezicht staan of geïnstrueerd werden over het veilige gebruik van het apparaat en de eventueel daaruit voortkomende gevaren begrepen hebben.
- De reiniging en het onderhoud door de gebruiker

mogen niet zonder toezicht uitgevoerd worden door kinderen.

- Houd het apparaat, de netadapter en het netsnoer uit de buurt van kinderen jonger dan 8 jaar.
- Kinderen mogen niet met het apparaat spelen. Kinderen herkennen het gevaar niet dat ontstaan kan bij het omgaan met elektrische apparaten. Gebruik en bewaar het apparaat daarom buiten het bereik van kinderen jonger dan 8 jaar. Laat het verbindingssnoer niet naar beneden hangen, zodat er niet aan getrokken kan worden.
- Houd het verpakkingsmateriaal verwijderd van kinderen – **verstikkingsgevaar!**

Gevaren bij de omgang met elektrische apparaten

- Sluit de netadapter alleen aan op een volgens de

voorschriften geïnstalleerd stopcontact met een netspanning in overeenstemming met het typeplaatje.

- Een beschadigd netsnoer kan niet vervangen worden. Verwijder een beschadigde netadapter en vervang hem door een netadapter van hetzelfde type. Controleer de netadapter en het netsnoer regelmatig op beschadigingen.
- Reparaties mogen alleen uitgevoerd worden door erkende werkplaatsen. Niet deskundig gerepareerde apparaten vormen een gevaar voor de gebruiker.
- Het apparaat mag alleen geladen worden met de meegeleverde netadapter.
- Laat het apparaat niet zonder toezicht als het aanstaat om ongevallen te voorkomen.
- Dompel de netadapter en het basisapparaat nooit in water en gebruik ze niet buiten, want deze componenten mogen niet worden

blootgesteld aan regen of ander vocht!

Gevaar voor een elektrische schok!

- Mocht het apparaat toch een keer in het water gevallen zijn, trek dan eerst de netadapter uit het stopcontact en haal pas daarna het apparaat uit het water. Gebruik het apparaat daarna niet meer, maar laat het eerst controleren door een erkend servicestation. Dit geldt ook als de netadapter in het water is gevallen, als het netsnoer of het apparaat beschadigd is, of als het apparaat gevallen is.
- Let erop dat de netadapter, het netsnoer en het apparaat nooit op hete oppervlakken of in de buurt van warmtebronnen worden geplaatst. Leg het netsnoer zo neer dat het niet in contact komt met hete voorwerpen of voorwerpen met scherpe randen.

Gevaar voor een elektrische schok!

- Knik in geen geval het verbindingssnoer en wikkel het niet om het apparaat want dit kan leiden tot een breuk in het snoer.
- Trek altijd de netadapter uit het stopcontact bij storingen, vóór iedere reiniging en als er geen verbinding met het apparaat is! Trek nooit aan het netsnoer!

Gevaar voor een elektrische schok!

- Open het apparaat en/of de netadapter nooit zelf en probeer in geen geval om met metalen voorwerpen in het apparaat te komen.

Gevaar voor een elektrische schok!

- Gebruik het apparaat niet, als u op een vochtige ondergrond staat of als uw handen of het apparaat nat zijn. **Gevaar voor een elektrische schok!**

Gevaren bij het gebruik van de accusteelstofzuiger

- Laad het accupack van de accusteelstofzuiger uitsluitend op met de meegeleverde netadapter/stekernetvoeding – model: CZH013270050EUWP (lithiumaccupack 22,2 V \equiv , 2200 mAh). Niet-oplaadbare batterijen mag u in geen geval opladen! **Explosiegevaar!**
- Gebruik de meegeleverde netadapter uitsluitend om het accupack te laden dat zich in het apparaat bevindt.
- Dek de netadapter en de afvoerluchtopeningen van de handstofzuiger niet af. Het kan oververhitting veroorzaken!
- Leeggelopen of beschadigde accupacks moeten onmiddellijk uit het apparaat worden verwijderd. Voorkom contact met de huid, de ogen en de slijmvliesen. **Bij contact met batterij- resp. accuvloeistof de desbetreffende plaatsen onmiddellijk rijkelijk spoelen met helder water en meteen een arts raadplegen!**

- Probeer niet het omhulsel van de accupack te openen of het accupack uit elkaar te halen. Dit zou het accupack stukmaken. **Verhoogd gevaar voor lekkage!**
 - Het accupack dat zich in het apparaat bevindt kan niet worden vervangen.
 - Voorkom harde stoten en trillingen.
 - Bewaar de stofzuiger en de accessoires niet op hete, koude, vochtige of vuile plaatsen. Extreme omgevingsomstandigheden hebben een negatieve invloed op het oplaadvermogen van het accupack.
 - Gebruik geen defecte mondstukken of accessoires. Het gevaar bestaat dat ze het te reinigen voorwerp beschadigen of dat u zich verwondt!
 - Gebruik het apparaat nooit met verwijderde of beschadigde stoffilters. Het kan leiden tot gevaarlijke situaties!
 - Om gevaarlijke situaties te voorkomen, schakelt u het apparaat altijd uit voordat u een van de mondstukken of accessoires bevestigt of wegneemt.
- Vermijd contact met bewegende onderdelen. Zorg ervoor dat handen, haren, kleding en andere voorwerpen en lichaamsdelen tijdens het gebruik niet in contact komen met bewegende onderdelen (bijv. de borstelrol van het vloermondstuk). Zo voorkomt u persoonlijk letsel of materiële schade. **Gevaar voor verwondingen!**
 - Zuig nooit gloeiende as, brandende sigaretten of lucifers op, noch puntige voorwerpen, glassplinters en water of andere vloeistoffen. Daarmee kunt u de stofzuiger beschadigen en uzelf in gevaar brengen. Gloeiende as, brandende sigaretten enz. zetten de filters in brand, vocht kan kortsluiting veroorzaken, puntige voorwerpen beschadigen de filters.
 - Gebruik het apparaat niet als de behuizing zichtbare schade vertoont of als u vermoedt dat er iets defect is (bijv. na een val).
 - Bij de reiniging en het onderhoud van het apparaat, het verwisselen van onderdelen

of het omschakelen naar een andere functie moet het apparaat eerst uitgezet worden. Bovendien mag het apparaat of het accupack niet verbonden zijn met de netadapter.

- Zuig met het vloermondstuk niet vlak bij kabels, snoeren en lange tapijtfranjes. Deze voorwerpen kunnen hierdoor beschadigd raken. Ze kunnen ook verstrikt raken in de borstelrol en het apparaat op die manier beschadigen.
- Om ongevallen te voorkomen mag u met het apparaat geen voor de gezondheid schadelijke, vochtige, natte, explosieve of giftige voorwerpen, grove glassplinters, oplosmiddelen, toner, gips, cement, steengruis, boorstof, gassen of gloeiende as op- of wegzuigen.
- Zuig niet op levende wezens. Dat kan ongevallen veroorzaken. Zuig niet op kledingstukken die op het lichaam gedragen worden. Mondstuk- en andere zuigopeningen mogen nooit in de nabijheid van haren, ogen en oren komen.

- Gebruik alleen originele accessoires! Als er geen originele accessoires gebruikt worden, is de kans op een ongeval groter. Bij ongevallen of schade met niet-originele accessoires vervalt elke aanspraak. Bij het gebruik van vreemde accessoires en de daaruit voortkomende schade aan het apparaat vervalt elke aanspraak op garantie.
- Wees bijzonder voorzichtig als u op traptreden aan het zuigen bent. **Gevaar voor ongevallen!**
- De leds aan de voorkant van het vloermondstuk kunnen niet vervangen worden.

Verklaring symbolen en verdere informatie

De volgende symbolen en signaalwoorden worden in deze bedieningshandleiding, op het apparaat en/of op de verpakking gebruikt of dienen voor de weergave van extra informatie.



Gebruiksaanwijzing lezen en in acht nemen!



Belangrijke veiligheidsaanwijzingen worden gekenmerkt met dit symbool.

Gevaar – met betrekking tot persoonlijk letsel

Let op – met betrekking tot materiële schade



Belangrijke informatie wordt gekenmerkt met dit symbool



De netadapter voldoet aan beschermingsklasse II.



Het basisapparaat (handstofzuiger) voldoet aan veiligheidsklasse III.



Alleen gebruiken in gesloten binnenruimtes



Polariteit aansluitstekker: buiten (-) / binnen (+)



Voor het opladen van het apparaat moet de meegeleverde aparte netadapter CZH013270050EUWP worden gebruikt.



Dit symbool wijst op speciale voorschriften voor de verwijdering van oude apparaten (zie hoofdstuk "Afvoeren").



Let op – de accu bevat milieugevaarlijke stoffen. Het verwijderen met het huisvuil is sinds 1-10-1998 wettelijk verboden. Verwijder de accu volgens de geldende wettelijke bepalingen via de handel of een door de openbaar erkende instanties daarvoor ingerichte inzamelplaats!

Opbouw en montage

Voor het eerste gebruik



Controleer het apparaat na het uitpakken op volledigheid en eventuele transportschade om gevaarlijke situaties te voorkomen. Gebruik het in geval van twijfel niet, maar neem in dat geval contact op met onze klantenservice. Het serviceadres vindt u in onze **Garantiebepalingen op de Garantiekaart**.

Het apparaat en de accessoires zitten ter bescherming tegen transportschade in een verpakking.

- Haal het apparaat voorzichtig uit zijn verpakking.
- Verwijder alle delen van de verpakking.
- Verwijder de stofresten van de verpakking van het apparaat en alle accessoires volgens de opgaven in hoofdstuk 'Onderhoud, reiniging en verzorging'.

Montage van de wandhouder

Om ervoor te zorgen dat u het apparaat altijd binnen handbereik hebt, is er een wandhouder (Q) meegeleverd waarin u het apparaat gemakkelijk kunt opbergen.



Bij de bevestiging van de wandhouder moet u er beslist op letten, dat er in of achter de wand geen elektrische leidingen of waterleidingbuizen zitten. Gevaar voor een elektrische schok! Gebruik eventueel een kabeldetector of vraag advies aan een vakman.

- Kies een geschikte plaats voor de bevestiging van de wandhouder (Q). Let er daarbij op dat het apparaat ontoegankelijk moet zijn voor kinderen, ook als het in de wandhouder (Q) is aangebracht.
- Let er ook op dat de wandhouder (Q) zich in de buurt van een stopcontact bevindt dat gebruikt kan worden om het accupack op te laden.
- Denk er ook aan de wandhouder (Q) voldoende hoog aan te brengen, voor zover u het apparaat inclusief zuigbuis (P) en vloermondstuk (N) correct wilt kunnen bevestigen.
- Voor het bepalen van de plaatsen voor de boorgaten kan de wandhouder (Q) als sjabloon gebruikt worden.
- Teken met een potlood door de gaten in de wandhouder (Q) de positie van de boorgaten af.
- Voor de bevestiging van de wandhouder (Q) boort u met een voor de pluggen geschikte boor 2 gaten in de wand.
- Steek de pluggen in de boorgaten.

- Bevestig de wandhouder (Q) met de schroeven aan de wand.

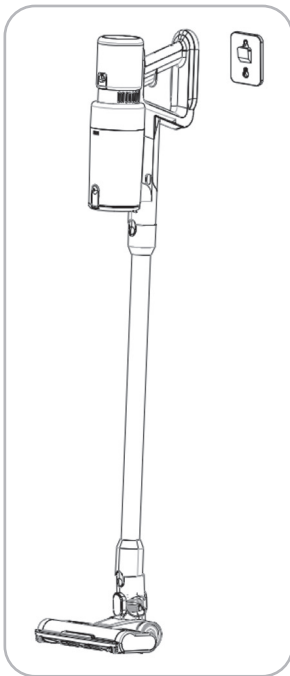
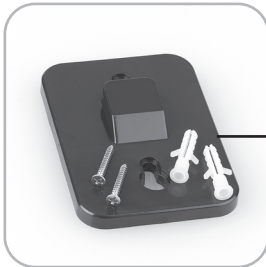

Opladen van het accupack



Het accupack en de accupack-behuizing met display zijn uitneembaar.

De laadbus, waarop de laadstekker van de netadapter moet worden aangesloten om het accupack op te laden, bevindt zich aan de onderkant van de accupack-behuizing. U kunt zelf kiezen of u het accupack rechtstreeks op het apparaat oplaadt, of dat u de accupack-behuizing uit het basisapparaat haalt.

Om de accupack-behuizing (R) uit het basisapparaat (A) te halen, drukt u op de ontgrendelknop aan de bovenkant van de accupack-behuizing (R) en trekt u de accupack-behuizing (R) uit het basisapparaat.

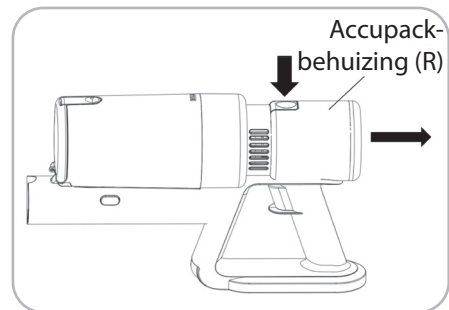

De accustofzuiger moet vóór het eerste gebruik 4-5 uur opgeladen worden. Het laadproces moet gebeuren tussen 10° en 35° Celsius.

1. Om het accupack op te laden, steekt u de laadstekker in de laadbus (K) op de accupack-behuizing (R).

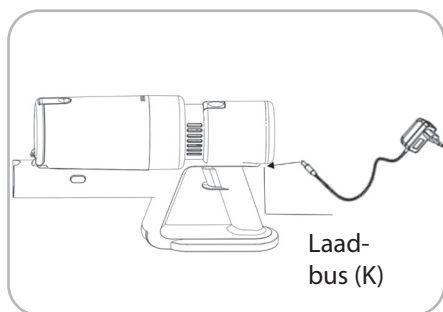

De accustatusweergave (B) geeft de huidige laadstatus van het accupack weer in procent, zowel tijdens het gebruik van het apparaat als tijdens het laadproces.

2. Steek nu de netadapter (V) in het stopcontact. De accustatusweergave (B) licht op. Tijdens het laadproces begint de buitenste lichtring op het display/bedieningspaneel langzaam te knipperen. Als het accupack volledig opgeladen is, brandt de lichtring continu.



Tijdens het laadproces kan het apparaat niet gebruikt worden.

Wij adviseren u het apparaat los te koppelen van de stroomvoorziening zodra het laadproces voltooid is.

Betekenis van de accu-statusweergave

De accu-statusweergave (B) duidt de laad- en ontladstatus van het accupack aan in procent (B).

Bediening

Gebruik van het apparaat



Gevaar

Zuig met het apparaat geen giftige resp. gezondheids-schadelijke, brandgevaarlijke of explosieve stoffen of gloeiende as uit de haard of kachel op. Brand- en explosiegevaar!



Gevaar

Nooit opzuigen: toner, gips, cement, steengruis, boorstof, toxische of explosieve stoffen, gloeiende as, brandende sigaretten of lucifers, puntige voorwerpen zoals glassplinters, vloeistof!



Let op

Als een van de filters tijdens het gebruik van de stofzuiger niet correct geplaatst of beschadigd is, kan opgezogen stof of vuil in de motorbe-

huizing komen en de stofzuiger beschadigen. Gebruik de stofzuiger alleen als alle filters onbeschadigd en correct geplaatst zijn.

Uw apparaat is uitgerust met verschillende accessoires, die vele toepassingsmogelijkheden bieden.

Zo worden een kierenzuiger (L), een kussen-/borstelmondstuk (M) en een vloermondstuk (N) meegeleverd. U kunt al deze mondstukken rechtstreeks aansluiten op de zuigopening (F) van het basisapparaat (A). Op die manier gebruikt u het apparaat als handstofzuiger. U kunt ook eerst de zuigbuis (P) aansluiten op de zuigopening (E) van het basisapparaat (A). Bevestig de accessoires op dezelfde manier aan de zuigbuis (P). U verkrijgt nu een steelstofzuiger waarmee u ook vloeroppervlakken kunt stofzuigen.

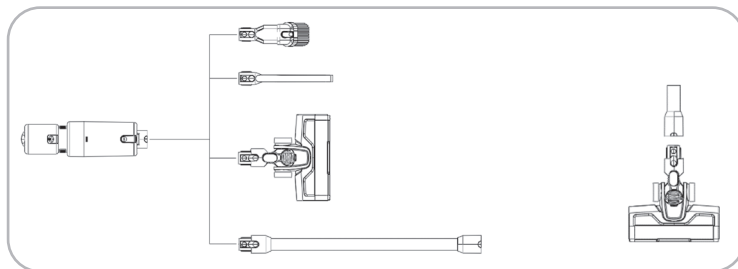

Overzicht zuigmondstukken

Kierenzuiger (L)

Het kierenzuiger (L) is geschikt voor het uitzuigen van stofplooien, kieren, hoeken of nissen.

- Om het mondstuk te gebruiken, steekt u het tot aan de aanslag in de zuigopening (F) van het basisapparaat, tot het met een „klik“ vergrendeld is. U kunt het mondstuk ook gebruiken in combinatie met de zuigbuis (P) om beter bij moeilijk bereikbare plaatsen te komen.
- Om het mondstuk weer weg te nemen, drukt u op de ontgrendelknop op het kierenzuiger (12) en haalt u het mondstuk eraf.

Kussen-/borstelmondstuk (M)

Dit is een 2-in-1 mondstuk dat u kunt gebruiken als meubelmondstuk of als borstelmondstuk, afhankelijk van de positie van het verschuifbare borstelgedeelte.

- Om het mondstuk te gebruiken, steekt u het tot aan de aanslag in de zuigopening (F) van het basisapparaat, tot het met een „klik“ vergrendeld is. U kunt het mondstuk ook gebruiken in combinatie met de zuigbuis (P) om beter bij moeilijk bereikbare plaatsen te komen.

- Indien u het kussen-/borstelmondstuk (M) als borstelmondstuk wilt gebruiken, drukt u op de daar aangebrachte ontgrendeling (U) en schuift u het borstelgedeelte naar voren in de richting van het zuiguiteinde van het kussen-/borstelmondstuk (M), tot het daar vastklikt.

Als borstelmondstuk is dit accessoire geschikt voor het zacht reinigen van schilderij-/deurlijsten, boeken, zichtbeschermingsinrichtingen, lampenkappen enz.

- Om het kussen-/borstelmondstuk (M) als meubelmondstuk te gebruiken, zet u het borstelgedeelte in de achterste positie. Druk daartoe op de op het borstelgedeelte aangebrachte ontgrendeling (U) en schuif het borstelgedeelte naar achteren, weg van het zuiguiteinde van het kussen-/borstelmondstuk (M), tot het vastklikt.
- Om het mondstuk weer weg te nemen, drukt u op de ontgrendelknop op het kussen-/borstelmondstuk (13) en haalt u het mondstuk eraf.

Vloermondstuk (N)



Gevaar

Raak in geen geval een draaiende borstelrol aan als het apparaat in werking is. Gevaar voor verwondingen!

Het vloermondstuk (N) is geschikt om grotere oppervlakken te reinigen. In combinatie met de zuigbuis (P) kunt u hiermee comfortabel uw vloeren reinigen. Het vloermondstuk (N) wordt gebruikt in combinatie met een borstelrol (O), die onderaan het vloermondstuk (N) aangebracht wordt. In combinatie met de zuigfunctie wordt daardoor een optimaal reinigingsresultaat bereikt.

Er worden twee borstelrollen (O) meegeleverd die u in combinatie met het vloermondstuk (N) kunt gebruiken, afhankelijk van de toestand en het type van het te reinigen oppervlak.

Gebruik het vloermondstuk (N) niet zonder een correct aangebrachte borstelrol (O).

Aanwijzing: in het vloermondstuk is reeds een borstelrol aangebracht.

Een van de borstelrollen (O) is geschikt voor het reinigen van harde, gladde vloeren of zeer kortpolige tapijten/karpetten, de andere voor het werken op zowel tapijten als harde vloeren. Voor het werken op tapijt en harde vloeren raden we de borstelrol met de langere borstelharen aan. Het andere, walsvormige model raden we aan voor het werken op harde, gladde vloeren of zeer kortpolige tapijten/karpetten.

Ga voor het wegnemen en aanbrengen van een borstelrol te werk zoals beschreven in de paragraaf „Onderhoud,

reiniging en verzorging“. Breng voordat u het vloermondstuk (N) gebruikt de gewenste borstelrol (O) aan en vergrendel hem goed.

Wij bevelen in principe het gebruik aan van het vloermondstuk (N) in combinatie met de zuigbuis (P). Uiteraard kunt u het vloermondstuk echter ook rechtstreeks aansluiten op het basisapparaat (A).

Bovendien is het vloermondstuk aan de voorzijde uitgerust met ledverlichting. Die ledverlichting verlicht de te bewerken zone.

- Om het vloermondstuk (N) te gebruiken, plaatst u eerst de zuigbuis (P) in de zuigopening (F) totdat de buis hoorbaar vastklikt. Vervolgens sluit u het vloermondstuk (N) aan op de zuigbuis (P) totdat het hoorbaar vastklikt.
- Om het mondstuk weer weg te nemen, drukt u op de ontgrendelknop op het vloermondstuk (14) en haalt u het mondstuk eraf.

Zuigstanden



Uw apparaat beschikt over twee zuigstanden die u, afhankelijk van de toepassing, kunt kiezen met de toets voor de zuigstandinstelling (MODE). Hierna volgt een korte beschrijving van de zuigstanden.

Zuigstand 1 → lage zuigstand – voor zacht en energiebesparend zuigen op kwetsbare oppervlakken en/of bij geringe vervuiling. Bij gebruik van de lage zuigstand beschikt het apparaat over een langere looptijd per acculading.

Zuigstand 2 → hoge zuigstand – voor krachtig zuigen bij sterke vervuiling.

- Als u het apparaat met de aan-/uitknop (J) aanzet, is automatisch zuigstand 1 actief.
- Druk op de toets voor de zuigstandinstelling (MODE) (D) om zuigstand 2 te activeren. U hoeft de knop of het symbool maar één keer aan te raken.
- Druk nogmaals op de toets voor de zuigstandinstelling (MODE) (D) om weer naar zuigstand 1 te gaan.

Zuigstandweergave

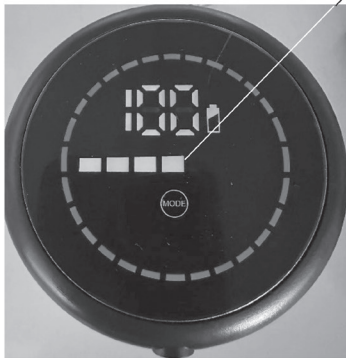

Zuigstand 1 –
lage zuigstand

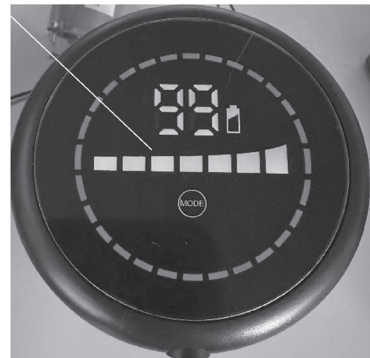

Zuigstand 2 –
hoge zuigstand

Tip: U kunt ook wisselen tussen de lage en de hoge zuigstand door eenvoudigweg van links naar rechts te vegen over de zuigstandweergave. Veeg van rechts naar links om van de hoge zuigstand naar de lage zuigstand over te schakelen.

De zuigstandweergave (C) duidt aan of de hoge of lage zuigstand geactiveerd is.

Apparaat gebruiken



Zet het apparaat na ieder gebruik uit. Doe dat ook voordat u accessoires bevestigt of eraf haalt.

- Om het apparaat te gebruiken, bevestigt u het gewenste accessoire en drukt u vervolgens kort op de aan-/uitknop (J) om het apparaat in te schakelen. De motor gaat draaien en het apparaat zuigt met de lage zuigstand.
- Als u met de hoge zuigstand wilt werken, drukt u op de toets voor de zuigstandinstelling (MODE) (D).
- Schuif en trek het betreffende mondstuk voorzichtig over het te reinigen oppervlak en indien nodig ook tot in de hoeken.
- Zet het apparaat daarna uit met de aan-/uitknop (J).

Storing en oplossing

Storing:	Oorzaak:	Oplossing:
Het apparaat doet helemaal niets.	De accu is leeg.	Laad de accu op.
	Het apparaat is niet ingeschakeld.	Druk op de aan-/uitknop om het apparaat aan te zetten.
Het zuigvermogen is zwak.	De stofcontainer is vol.	Maak de stofcontainer leeg.
	De filter is niet correct geplaatst of vuil.	Plaats de filter correct of reinig hem.
	De zuigmondstukken zijn verstopt.	Zet het apparaat uit. Verwijder de verstopping.
De verlichting van het vloermondstuk is zwak of werkt niet.	De verlichting (leds) is defect.	Neem contact op met onze klantenservice.

Neem bij hier niet vermelde storingen a.u.b. contact op met onze klantenservice. Onze adviseurs helpen u graag verder. Het serviceadres vindt u in onze Garantie-bepalingen op de apart bijgevoegde Garantiekaart. Aangezien we voortdurend sleutelen aan onze producten om ze te verbeteren, kan het zijn dat we het ontwerp aanpassen en eventueel technische wijzigingen aanbrengen. Deze bedieningshandleiding kunt u ook als pdf-bestand downloaden op onze startpagina www.gt-support.de.

Onderhoud, reiniging en verzorging



Gevaar

Haal altijd de netadapter uit het stopcontact voordat u het apparaat schoonmaakt, en laat het apparaat volledig afkoelen voordat u het schoonmaakt en opbergt! Gevaar voor een elektrische schok!



Gevaar

Let erop dat er geen vloeistof binnen in het apparaat komt. Het apparaat nooit in water dompelen. Hetzelfde geldt voor de netadapter. Gevaar voor een elektrische schok!



Let op

Gebruik voor het reinigen nooit scherpe of schurende reinigingsmiddelen of scherpe voorwerpen.



Let op

Reinig geen van de filters in de afwasmachine. Gebruik geen heet water, reinigingsmiddelen of harde borstels voor het reinigen van de filters.



Let op

Let erop dat elke filter helemaal droog moet zijn, voordat hij opnieuw gebruikt wordt. Laat de filters uitsluitend aan de lucht drogen, gebruik in geen geval een of ander verwarmingsapparaat. Een vochtige of natte filter kan het zuigvermogen van het apparaat verminderen of

een beschadiging van de elektronica veroorzaken.



Reinig de afvoerluchtopeningen en de filters met regelmatige tussentijden. Als u merkt dat het vermogen van het apparaat minder is geworden, is dit vaak een teken dat de filters en/of de afvoerluchtopeningen gereinigd moeten worden.

- Gebruik voor het reinigen van de buitenkant van het apparaat, de stofcontainer (G) en de andere accessoires een droge, eventueel iets vochtige, goed uitgewrongen doek.
- Vervolgens goed droogwrijven.
- Reinig de afvoerluchtopeningen van tijd tot tijd met een zachte borstel.

Vloermondstuk reinigen



Gevaar

Haal vóór het reinigen van het vloermondstuk of de borstelrol het vloermondstuk van het basisapparaat of de zuigbuis. Zo voorkomt u dat het accessoire onbedoeld in werking treedt.

- Zuig de onderkant van het vloermondstuk (N) af en toe uit met het basisapparaat (A) (handstofzuiger).



Als de borstelrol erg vuil is, kan hij uit het vloermondstuk gehaald en apart gereinigd worden.

Om de borstelrol (O) weg te nemen, gaat u als volgt te werk.

- Aan één kant van het vloermondstuk (14) zit een ontgrendelingschuif. Open de vergrendeling van de betreffende borstelrol (O) aan de onderkant van het vloermondstuk (N) door de ontgrendelingsschuif naar achteren te schuiven, in de richting van de markering “Grendel geopend”.
- Haal de borstelrol (O) van het vloermondstuk (N) met behulp van het uitstekende deel aan de zijkant.
- Verwijder al het vuil grondig van de borstelrol.
- Zet daarna de borstelrol van uw keuze (O) weer in het vloermondstuk (N) door eerst de zijde te plaatsen die van het uitstekende kunststofdeel afgewend is, en vervolgens de andere zijde. Druk het dan naar beneden tot het vergrendelingsmechanisme hoorbaar vastklikt en de borstelrol stevig vastzit. De ontgrendelingsschuif zou nu in de voorste stand moeten staan (in de richting van de markering “Grendel geopend”).

Stofcontainer (G) leegmaken

Tip: wij raden u aan om geschikte reinigings- of wegwerphandschoenen te dragen als u de stofcontainer (G) leegmaakt of de filters wegneemt. Maak de stofcontainer (G) leeg, bij voorkeur buiten.

Bovendien raden wij aan om de stofcontainer (G) na elke zuigbeurt leeg te maken, maar uiterlijk als de vulhoeveelheid van de stofcontainer de MAX-markering bereikt heeft. Als de stofcontainer (G) erg vol is, kan de zuigkracht afnemen.

- We raden aan om de stofcontainer (G) uit het basisapparaat (A) te halen om het te legen.
- Om de stofcontainer (G) van het apparaat te halen, drukt u de beide ontgrendelknoppen van de stofcontainer (E) in en trekt u de stofcontainer (G) uit het apparaat.
- Houd de stofcontainer boven een geschikt reservoir en open de klep aan de onderkant. Druk hiervoor op de desbetreffende ontgrendelknop (S) op de stofcontainer (G). Stof en vuil vallen uit de stofcontainer. Sluit daarna de klep weer.

Filters (H) + (I) reinigen

- Haal de stofcontainer (G) zoals eerder beschreven uit het apparaat.
- Haal het fijnstoffilter (I) van de bovenkant van de stofcontainer (G).
- Trek vervolgens het filter voor grof stof uit de stofcontainer (G) met de daarvoor bestemde draadbeugels.
- Klop de filters voorzichtig uit boven een vuilnisbak en reinig ze met een zachte borstel. Als een filter erg vuil is, reinig deze dan grondig met water (gebruik hoogstens lauwwarm water) en laat hem vervolgens helemaal drogen.
- Na het reinigen en drogen van de desbetreffende filter zet u de filter voor grof stof (H) weer in de stofcontainer (G). Let erop dat de twee onderdelen de juiste kant op wijzen. De uitsteeksels aan de binnenkant van de stofcontainer (G) moeten in de daarvoor bestemde uitsparingen vallen aan de buitenkant van de behuizing van de filter voor grof stof.
- Plaats nu het fijnstoffilter (I) weer terug op de filter voor grof stof (H). De kunststof pinnetjes van het fijnstoffilter (I) moeten naar boven wijzen.
- Plaats vervolgens de stofcontainer (G) terug in het apparaat door het eerst met de bovenste opening op de behuizing te plaatsen en de voorkant naar beneden te drukken, tot u aanvoelt en hoort dat het vastklikt.

Opbergen

Berg het apparaat incl. accessoires en netadapter (V) nu op een droge en tegen stof beschermde plaats op, die niet toegankelijk is voor kinderen.



Berg het apparaat niet op met een ontladen accupack. Het kan leiden tot onherstelbare schade door diepontlading. De optimale laadstand van de accu's voor het opbergen bedraagt ca. twee derde (ca. 67%).

U kunt ook de wandhouder (Q) gebruiken om het apparaat op te bergen.

Hang of schuif daartoe het apparaat van bovenaf met de eventueel bevestigde zuigbuis (P) en het daaraan bevestigde vloermondstuk (N) met de ophangingen van het basisapparaat (A) in de daarvoor bestemde haken van de wandhouder (Q).

Technische gegevens

Netadapter/ stekkernetvoeding:

Model:	CZH013270050EUWP
Ingangsspanning:	100-240 V~
Frequentie:	50/60Hz
Ingangsstroom:	0,4 A
Uitgangsspanning:	27 V 
Uitgangsstroom:	500mA
Uitgangsvermogen:	13,5 W
Veiligheidsklasse:	II 

Accupacks:

Model:	Li-ion 18650 KB-703
Spanning:	22,2 V 
Capaciteit:	2200 mAh
Type:	6 x 3,7 Li-Ion

Basisapparaat (stofzuiger):

Model:	GT-SF-VCS-03
Vermogen:	130 W
Veiligheidsklasse:	III 

Gebruiks-/laadtemperatuur: apparaat alleen gebruiken of opladen bij een temperatuur tussen 10°C en 35°C.

Foutmeldingen

Aanwijzing: Wanneer er problemen zijn, worden er op de accustatusweergave foutmeldingen van het apparaat weergegeven. De volgende foutmeldingen zijn mogelijk:

E1: Accupack-storing. Het display knippert een paar keer, waarna het apparaat of het display zichzelf uitzet.

E2: Overspanningsbeveiliging. Het display knippert een paar keer, waarna het apparaat of het display zichzelf uitzet.

E3: Het accupack wordt te heet. Het display knippert een paar keer, waarna het apparaat of het display zichzelf uitzet.

E4: Motorstoring. Het display knippert een paar keer, waarna het apparaat of het display zichzelf uitzet.

Als een van deze foutmeldingen wordt weergegeven, kunt u contact opnemen met onze klantenservice.

Afvoeren

Verpakking afvoeren

Gooi de verpakking soort bij soort weg. Leg karton en kartonnen dozen bij het oud papier en breng folie naar de inzameling van herbruikbare materialen.

Artikel afvoeren



Oude apparaten mogen niet bij het huisvuil!

Het symbool met de doorstreepte vuilnisbak betekent dat elektrische en elektronische apparaten niet samen met het huisvuil mogen worden weggegooid. Consumenten zijn wettelijk verplicht elektrische en elektronische apparaten aan het einde van hun levensduur gescheiden van ongesorteerd huishoudelijk afval in te leveren. Dit garandeert dat de recycling op een milieuvriendelijke en grondstofbesparende manier wordt uitgevoerd.

Batterijen en accu's die niet vast in het elektrische of elektronische apparaat zijn ingesloten en die kunnen worden verwijderd zonder te worden vernietigd dienen van de apparaten te worden gescheiden voordat u het apparaat inlevert bij een inzamelpunt en naar een aangewezen verwijderingspunt brengt. Hetzelfde geldt voor lampen die uit het apparaat kunnen worden verwijderd zonder te worden vernietigd.

Eigenaars van elektrische en elektronische apparaten van particuliere huishoudens kunnen deze inleveren bij

de inzamelpunten van de overheidsinstanties voor afvalbeheer of bij de door de fabrikanten of distributeurs opgezette inzamelpunten. Het inleveren van oude apparaten is gratis.

In het algemeen zijn de distributeurs verplicht ervoor te zorgen dat oude apparaten kosteloos worden teruggenomen door geschikte terugnamefaciliteiten binnen een redelijke afstand ter beschikking te stellen.

Consumenten hebben de mogelijkheid een oud apparaat gratis terug te brengen naar een distributeur die verplicht is het terug te nemen indien u een gelijkwaardig nieuw apparaat met in wezen dezelfde functie koopt. Deze mogelijkheid bestaat ook voor leveringen aan een particulier huishouden.

Netadapter/stekkernetvoeding

Als de stekkernetvoeding het einde van zijn levensduur heeft bereikt, koppelt u het netsnoer los en voert u deze onderdelen op een milieuvriendelijke manier af volgens de op dat moment geldende voorschriften. Meer informatie krijgt u bij de verantwoordelijke gemeentelijke instantie.

Accupack uit het apparaat halen



Let op

De accupacks moeten gescheiden van de andere onderdelen van het apparaat verwijderd worden. Als de accu het einde van zijn levensduur bereikt heeft, haalt u de accupacks eruit en verwijdert u ze volgens de voorschriften.



Gevaar

Tussen de accucontacten mag geen elektrisch geleidende verbinding gemaakt worden. Gevaar voor kortsluiting!

- Laat het basisapparaat (A) zo lang werken tot alle functies stilvallen. Haal slechts dan het accupack eruit.
- Haal de accupack-behuizing van het basisapparaat (1).
- Na het wegnemen van de accupack-behuizing ziet u vier schroeven aan de kant die van het display af wijst. Draai deze schroeven los met een geschikte schroevendraaier.
- Verwijder nu de bovenste behuizingsafdekking met het display van de accupack-behuizing.
- Koppel alle snoerverbindingen los door de desbetreffende stekkerverbindingen naar de printplaat van het display los te trekken.
- Haal het accupack eruit en verwijder het volgens de voorschriften.



Batterijen en accu's mogen niet samen met het huisvuil worden weggegooid!

Consumenten zijn wettelijk verplicht om alle batterijen of accu's, of ze nu schadelijke stoffen bevatten of niet, naar een inzamelpunt in hun gemeente of naar een detailhandelaar te brengen, zodat ze op een milieuvriendelijke manier kunnen worden verwijderd en waardevolle grondstoffen kunnen worden teruggewonnen.

Batterijen en accu's die niet vast in een elektrisch of elektronisch apparaat zijn ingebouwd en kunnen worden verwijderd zonder te worden vernietigd, moeten van het apparaat worden gescheiden voordat het apparaat bij een inzamelingspunt wordt ingeleverd, en naar een geschikt afvalverwijderingspunt worden gebracht.

Plak bij lithiumhoudende batterijen en oplaadbare batterijen de polen af voordat u ze inlevert. Zo voorkomt u kortsluiting van buitenaf.

Lever batterijen en accu's alleen in als ze in volledig ontladen toestand zijn.

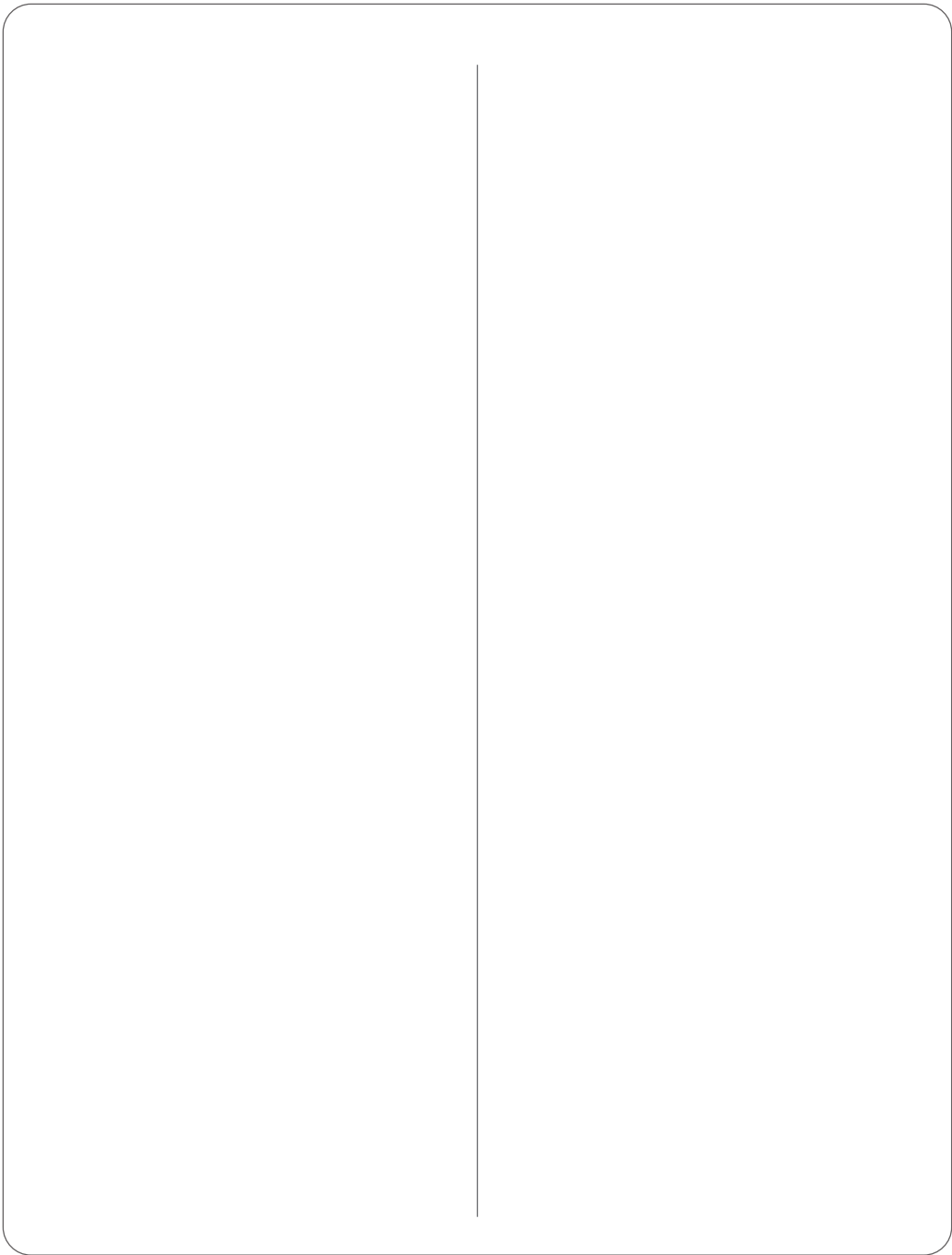

Garantiekaart

Artikel: Accusteelstofzuiger GT-SF-VCS-03 (AN BE 27041796)

Vanaf aankoopdatum

(kassabon bewaren)

Handelaar	
Firma naam:	
Straat/nr:	
Postcode/plaats:	
Koper	
Probleem/Defect:	
Naam:	Straat/nr:
Postcode/plaats:	Telefoonnummer:
E-mail:	Handtekening:
(Voor statusmeldingen in verband met reparatie)	

Geachte klant,

Onze producten zijn aan een strenge kwaliteitscontrole onderworpen. Wanneer desondanks een van onze producten onverhoopt niet naar behoren functioneert, dan verzoeken wij u contact op te nemen met ons servicebedrijf. U kunt ons telefonisch bereiken via bovenstaande servicehotline. Wij zijn u graag van dienst. Ook kunt u met het product teruggaan naar één van de ALDI-filialen. Op uw verzoek kan ALDI de garantie-afwikkeling voor u verzorgen.



Globaltronics Service Center, c/o teknihall Benelux bvba
Brusselstraat 33, 2321 MEER, BELGIUM

Hotline: 0900 / 44 666 44, Fax: +32 (0) 360 55 043

Mail: gt-support@teknihall.be

Ten aanzien van het door u bij ALDI gekochte product heeft u recht op garantie conform de onderstaande bepalingen, zulks onverminderd eventuele overige u toekomende rechten:

- 1) U kunt tot drie jaar na aankoopdatum aanspraak maken op garantie. De garantie is beperkt tot materiaal- en fabricagefouten en geeft u recht op herstel van deze gebreken of vervanging van het betreffende product zonder dat hieraan voor u kosten zijn verbonden.
- 2) Na constatering van het defect dient u binnen redelijke tijd een beroep te doen op de garantie. Het inroepen van enige garantie na afloop van de garantietermijn is niet mogelijk, tenzij het een gebrek betreft ten aanzien waarvan binnen redelijke tijd, doch in elk geval binnen twee maanden na afloop van de garantietermijn wordt gereclameerd.
- 3) U kunt het defecte product samen met uw garantiekaart en de kassabon portvrij toesturen aan het antwoordnummer van ons servicebedrijf. Wanneer het defect binnen de garantieregeling valt, ontvangt u het betreffende product gerepareerd terug of ontvangt u een nieuw product. Na reparatie of vervanging van een product begint de garantietermijn niet opnieuw te lopen. Dit geldt ook bij de verlening van aan-huis-service.

Wij wijzen u erop dat onze garantie vervalt in geval van oneigenlijk of ondeskundig gebruik van het product, in geval de voor het product geldende veiligheidsvoorschriften niet in acht zijn genomen, bij het gebruik van geweld ten aanzien van het product of in geval er reparaties of ingrepen aan het product zijn uitgevoerd door anderen dan ons servicebedrijf.

Gebreken die niet (of niet langer) onder de garantiebepalingen vallen, worden door ons servicebedrijf alleen verholpen tegen vergoeding van de hieraan verbonden kosten. Indien u hiervan gebruik wenst te maken, verzoeken wij u contact op te nemen met ons servicebedrijf.

Wanneer u bij ALDI een product aanschaft, heeft u het wettelijk recht (boek 7 BW) om een deugdelijk product van ALDI te ontvangen. ALDI geeft zich rekenschap van deze wettelijke verplichting en komt deze na.



PO51032749

AA 48/24 C



© Copyright

Nachdruck oder Vervielfältigung (auch auszugsweise) nur mit Genehmigung der:
Globaltronics GmbH & Co. KG, Bei den Mühren 5, 20457 Hamburg, Deutschland
info@globaltronics.com

Diese Druckschrift, einschließlich aller ihrer Teile, ist urheberrechtlich geschützt.

Jede Verwertung außerhalb der engen Grenzen des Urheberrechtes ist ohne
Zustimmung der Globaltronics GmbH & Co. KG unzulässig und strafbar.

Das gilt insbesondere für Vervielfältigungen, Übersetzungen, Mikroverfilmungen und
die Einspeisung und Verarbeitung in elektronischen Systemen.

Toute reproduction ou impression en tout ou partie est interdite sans l'accord de :
Globaltronics GmbH & Co. KG, Bei den Mühren 5, 20457 Hamburg, Allemagne
info@globaltronics.com

Le présent document et l'ensemble de son contenu sont protégés par le droit d'auteur.

Toute utilisation sortant du cadre précis défini par le droit d'auteur est interdite et passible
de poursuites, sauf autorisation expresse de la société Globaltronics GmbH & Co. KG.

Cette mention s'applique notamment à toute reproduction, traduction, archivage sur
microfilm ainsi qu'à tout traitement ou sauvegarde sur des systèmes électroniques.

Nadruk of verveelvoudiging (ook van delen) alleen met toestemming van:
Globaltronics GmbH & Co. KG, Bei den Mühren 5, 20457 Hamburg, Duitsland
info@globaltronics.com

Dit drukwerk, inclusief al zijn onderdelen, is door de auteurswet beschermd.

Elke toepassing buiten de strikt beperkte grenzen van het auteursrecht is zonder
toestemming van Globaltronics GmbH & Co. KG verboden en strafbaar.

Dat geldt in het bijzonder voor verveelvoudigingen, vertalingen, microverfilmingen
en het invoeren en verwerken in elektronische systemen.

2024

IMPORTEUR: / IMPORTATEUR : / IMPORTEUR:

Globaltronics GmbH & Co. KG, Bei den Mühren 5, 20457 Hamburg,
Deutschland / Allemagne / Duitsland