



Elektrische koelbox Glacière électrique Elektro-Kühlbox

GT-SF-KB-01



3 Jaar
Ans
Jahre
GARANTIE

KLANTENSERVICE - SERVICE CLIENTS - KUNDENSERVICE
☎ (BE) +32 (0) 3 707 14 49
✉ E-mail: gt-support@teknihall.be
ART.-NR.: 7155 20/2024

ORIGINELE BEDIENINGSHANDLEIDING..... 1
MODE D'EMPLOI ORIGINAL 23
ORIGINALBEDIENUNGSANLEITUNG 45



20/2024
ART.-NR.: 7155
PO51032272

Inhoudsopgave

Inhoudsopgave	2	Bediening	12
Algemeen	3	Gebruik van het apparaat	12
Inleiding	3	Het deksel openen	12
EU-conformiteitsverklaring	3	Het deksel verwijderen en aanbrengen	13
Gebruik volgens de voorschriften	3	Het deksel in geopende stand vastzetten	13
Productonderdelen / Bij de levering inbegrepen	4	De koelbox op een boordnetstop- contact (bijv. sigarettenaansteker) aansluiten en gebruiken	13
Veiligheid	5	De koelbox op een 220-240V~ stroomvoorziening aansluiten en gebruiken	14
Algemene veiligheidsaanwijzingen	5	Buiten bedrijf stellen	15
Gevaren voor kinderen en personen met beperkte vermogens	5	De smeltzekering in de 12V-stekker vervangen	15
Gevaren bij de omgang met elektrische apparaten	6	Storing en oplossing	17
Gevaren bij het gebruik van de elektrische koelbox	8	Onderhoud, reiniging en verzorging	18
Verklaring symbolen en verdere informatie	10	Technische gegevens	19
Opbouw en montage	11	Afvoeren	20
Voor het eerste gebruik	11	Garantiekaart	20

Algemeen

Inleiding

Hartelijk dank dat u gekozen hebt voor de elektrische koelbox van Ambiano. Hiermee hebt u een kwalitatief hoogwaardig product aange-schaft, dat voldoet aan de hoogste prestatie- en veiligheidsstandaards. Voor de juiste omgang en een lange levensduur raden wij u aan de vol-gende aanwijzingen in acht te nemen.

Lees de handleiding en vooral de veiligheidsaanwijzingen zorgvul-dig door, voordat u het apparaat in gebruik neemt. U vindt een aantal belangrijke en nuttige aanwijzingen die voor het in gebruik nemen door iedere gebruiker begrepen en op-gevolgd moeten worden. Bewaar de bedieningshandleiding en geef deze mee als u het apparaat aan iemand anders geeft.

EU-conformiteitsverklaring

CE De conformiteit van het product met de wettelijk voorgeschreven normen wordt gegarandeerd. De volledige conformiteitsverklaring is te vinden op het internet onder www.gt-support.de. Het apparaat voldoet aan de eisen van de Duitse wet op productveiligheid. Dit wordt aangetoond met het GS-teken van het onafhankelijke testinstituut:



Gebruik volgens de voorschriften

De koelbox is uitsluitend bedoeld voor het koelen en verwarmen van levensmiddelen en flessen drank.

Bovendien is het apparaat niet bestemd voor commercieel gebruik, maar uitsluitend voor gebruik in de privéhuishouding, maar niet in keukens voor mede-werkers in winkels, kantoren en andere commerciële bedrijven, niet in agrarische bedrijven en niet door klanten in hotels, motels en andere wooninstellingen of ontbijtpensions. Iedere andere toepassing van of wijziging aan het apparaat is niet volgens de voorschriften en is principieel verboden. Voor schade die ont-staan is door niet reglementair gebruik of een verkeerde bedie-ning, kan geen aansprakelijkheid geaccepteerd worden.

Uitgever van de handleiding:
Globaltronics GmbH & Co. KG
Bei den Mühren 5
20457 Hamburg
Duitsland

Productonderdelen / Bij de levering inbegrepen

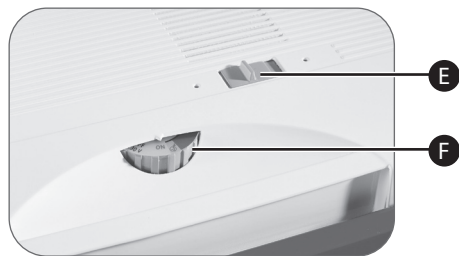
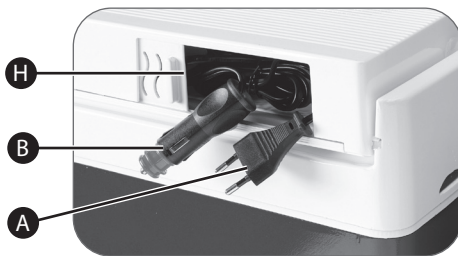
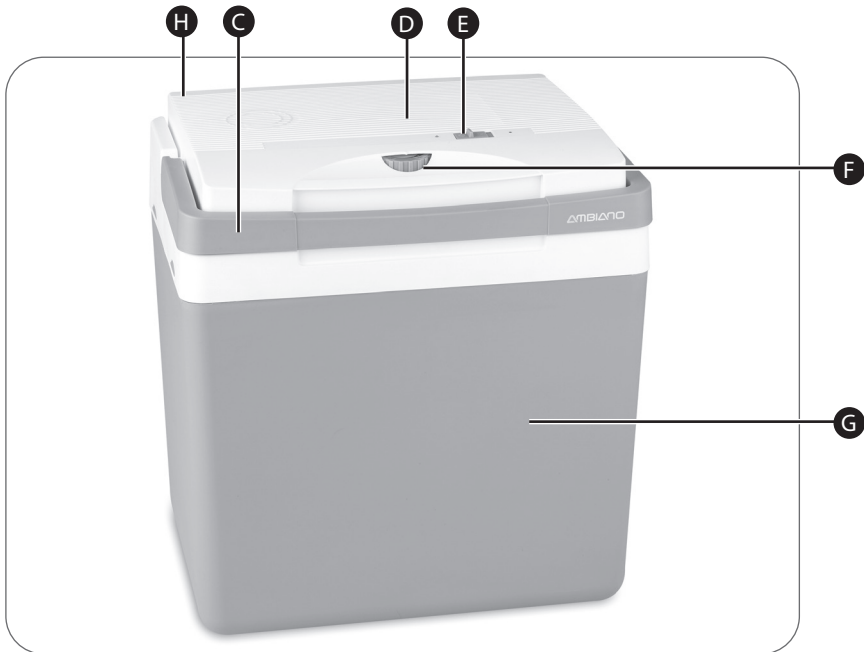

- A) Netstekker
- B) 12V-stekker
- C) Handgreep
- D) Deksel
- E) Koude-/warmte-schakelaar (met bedrijfslampjes)
- F) Draaiknop
- G) Bak
- H) Snoeropbergruimte
- I) 2 reservezekeringen voor (L5F; 250V~ / 6,3A) 12V-stekker (zonder afb.)
- J) Bedieningshandleiding en garantietaal (zonder afb.)

Technische en optische wijzigingen voorbehouden.

Veiligheid



Lees alle onderstaande veiligheidsaanwijzingen zorgvuldig en neem deze in acht. Bij het niet in acht nemen bestaat er gevaar voor ernstige ongelukken en verwondingen en het risico voor materiële schade en schade aan het apparaat.

Algemene veiligheidsaanwijzingen

Gevaren voor kinderen en personen met beperkte vermogens

- Dit apparaat kan gebruikt worden door kinderen van 8 jaar en ouder en door personen met beperkte fysieke, sensorische of mentale vermogens of gebrek aan ervaring en/of kennis, als ze onder toezicht staan of geïnstrueerd werden over het veilige gebruik van het apparaat en de eventue-

eel daaruit voortkomende gevaren begrepen hebben.

- Kinderen van 3 tot 8 jaar mogen het apparaat vullen en legen.
- Kinderen mogen niet met het apparaat spelen. Elektrische apparaten zijn geen kinderspeelgoed! Gebruik en bewaar het apparaat daarom buiten het bereik van kinderen. Kinderen herkennen het gevaar niet dat ontstaan kan bij het omgaan met elektrische apparaten. Laat het netsnoer niet naar beneden hangen, zodat er niet aan getrokken kan worden.
- Het reinigen en onderhoud door de gebruiker mogen niet zonder toezicht uitgevoerd worden door kinderen.
- Houd het verpakkingsmateriaal verwijderd van kinderen – **verstikkingsgevaar!**

Gevaren bij de omgang met elektrische apparaten

- Sluit het apparaat alleen aan op een volgens de voorschriften geaard stopcontact of boordnetstopcontact met een netspanning overeenkomstig het typeplaatje. Het apparaat kan worden aangesloten op een netspanningsbereik van 220 – 240 V~ of op een 12 V-boordnetstopcontact van uw auto (sigarettenaansteker), boot of camper. Gebruik nooit beide aansluitmogelijkheden tegelijkertijd.
- Als het snoer beschadigd is, mag dit alleen vervangen worden door een door de fabrikant genoemd servicestation om gevaar voor letsel en ongevallen of schade aan het apparaat te voorkomen.
- Zorg er voor dat het stopcontact in de buurt zit van het apparaat en goed bereikbaar is, zodat de stekker

- er in geval van storing snel uitgehaald kan worden.
- Reparaties mogen alleen uitgevoerd worden door erkende servicestations om gevaar voor verwondingen en ongevallen of schade aan het apparaat te voorkomen. Niet deskundig gerepareerde apparaten vormen een gevaar voor de gebruiker.
- Laat het apparaat niet zonder toezicht als het aanstaat om ongevallen te voorkomen.
- Om ongelukken te voorkomen, mogen er nooit meerdere huishoudelijke apparaten aan hetzelfde geaarde stopcontact aangesloten worden (bijv. met een 3-weg stekker).
- Dompel het apparaat nooit in water en gebruik het niet buiten, zodat het niet blootgesteld wordt aan regen of ander vocht! **Gevaar voor een elektrische schok!**
- Als het apparaat toch in het water gevallen is, trek dan

eerst de stekker/12 V-stekker uit het stopcontact en haal dan het apparaat uit het water! Gebruik het apparaat daarna niet meer, maar laat het eerst controleren door een erkend servicestation. Dit geldt ook als het snoer of het apparaat beschadigd is of als het apparaat gevallen is. **Gevaar voor een elektrische schok!**

- Trek altijd de stekker/12V-stekker uit het stopcontact als u het apparaat niet gebruikt en vóór iedere reiniging of bij storingen! Trek nooit aan het snoer!
Gevaar voor een elektrische schok!
- Gevaar voor een elektrische schok! Zorg ervoor dat de twee netsnoeren of de koelbox nooit op hete oppervlakken of in de buurt van warmtebronnen geplaatst worden. Leg de twee netsnoeren zo neer dat deze niet in contact komen met hete

voorwerpen of voorwerpen met scherpe randen.

- Knik de netsnoeren in geen geval en wikkel deze niet om het apparaat, want dit kan leiden tot een breuk in het snoer. **Gevaar voor een elektrische schok!**
- Gebruik het apparaat niet als u op een vochtige ondergrond staat of als uw handen of het apparaat nat zijn. **Gevaar voor een elektrische schok!**
- Open nooit de behuizing van het deksel en probeer niet om met metalen voorwerpen in het binnenste te komen. **Gevaar voor een elektrische schok!**

Gevaren bij het gebruik van de elektrische koelbox

- **WAARSCHUWING! Brandgevaar!** Een ontoereikende luchtcirculatie kan tot een opeenhoping van warmte leiden.
 - **WAARSCHUWING:** Zorg er bij het opstellen van het apparaat voor dat het snoer niet ingeklemd of beschadigd raakt.
 - **WAARSCHUWING:** Positioneer geen draagbare stekkerdozen of draagbare adapters op de achterkant van het apparaat.
 - Zoals elke koelkast moet de koelbox goed geventileerd zijn, zodat de onttrokken warmte kan worden afgevoerd. Zorg ervoor dat de ventilatiegleuven van het deksel niet zijn afgedekt en dat warmte die tijdens het gebruik ontstaat, voldoende kan worden afgevoerd. Zorg ervoor dat het apparaat op een toereikende afstand van wanden of voorwerpen is geplaatst, zodat de lucht vrij kan circuleren.
- Bewaar geen explosieve substanties zoals spuitbussen met drijfgas in het apparaat.
 - Vul de binnenruimte niet op directe wijze met vloeistoffen of ijs. Gevaar voor beschadigingen!
 - Gebruik geen elektrische apparaten in de koelbox, tenzij deze apparaten hiervoor worden aanbevolen door de fabrikant.
 - Gebruik het apparaat nooit in een afgesloten ruimte zonder voldoende toevoer van verse lucht. Bij gebruik in de auto schakelt u de voertuigventilatie in.
 - Bescherm het apparaat tegen direct zonlicht, open vuur of andere warmtebronnen (verwarming, intensief zonlicht, gaskachels etc.) om de toevoer van ongewenste warmte te voorkomen.
 - Reinig regelmatig alle oppervlakken die met levensmiddelen in contact komen, zoals beschreven in de paragraaf "Onderhoud, reiniging en verzorging".
 - Bewaar rauw(e) vlees en vis in geschikte bakjes in het ap-

paraat, zodat deze niet met andere levensmiddelen in contact komen of druppels daarop laten vallen.

- Als het apparaat gedurende langere tijd leeg staat: Zet het apparaat uit. Reinig en droog het apparaat. Laat het deksel open om de vorming van schimmel in het apparaat te voorkomen.
- Het apparaat is een mobiel koelapparaat en geen vervanging van een koelkast. Het is niet geschikt voor continuebedrijf. We adviseren u daarom om het apparaat uiterlijk na een constante gebruiksduur van 6 dagen uit te schakelen en het gedurende ten minste 2 uur van de stroomvoorziening te scheiden. Daarna kan het weer gebruikt worden.
- Gebruik alleen originele accessoires. Bij het gebruik van niet originele accessoires moet rekening gehouden worden met een verhoogd gevaar voor ongevallen. Bij ongevallen of schade met niet originele accessoires vervalt elke aansprakelijkheid. Bij het gebruik van vreemde acces-

soires en de daaruit voortvloeiende schade aan het apparaat vervalt elke aanspraak op garantie.

Verklaring symbolen en verdere informatie

De volgende symbolen en signaalwoorden worden in deze bedieningshandleiding, op het apparaat en/of op de verpakking gebruikt of dienen voor de weergave van extra informatie.



Bedieningshandleiding lezen en in acht nemen!



Belangrijke waarschuwingen zijn gekenmerkt met dit symbool.

Gevaar – met betrekking tot persoonlijk letsel

Let op – met betrekking tot materiële schade



Belangrijke informatie wordt gekenmerkt met dit symbool.



Dit symbool kenmerkt elektrische apparaten van veiligheidsklasse II.



Dit symbool wijst op speciale voorschriften voor de verwijdering van oude apparaten (zie hoofdstuk 'Afvalverwijdering').

Opbouw en montage

Voor het eerste gebruik



Gevaar

Controleer het apparaat na het uitpakken op volledigheid en eventuele transportschade om gevaarlijke situaties te voorkomen. Gebruik het in geval van twijfel niet, maar neem in dat geval contact op met onze klantenservice. Het serviceadres vindt u in onze Garantiebepalingen op de Garantiekaart.

Uw apparaat zit ter bescherming tegen transportschade in een verpakking.

- Haal het apparaat voorzichtig uit zijn verpakking.
- Verwijder alle delen van de verpakking.
- Verwijder de stofresten van de verpakking van het apparaat en alle accessoires volgens de opgaven in hoofdstuk 'Onderhoud, reiniging en verzorging'.

Bediening

Gebruik van het apparaat

Tips voor het algemene gebruik van het apparaat:

- Droog eventueel de oppervlakken van de gekoelde waren af voordat u deze in de bak plaatst om de vorming van condenswater te voorkomen.
- Berg de snoeren in de daarvoor bestemde snoeropbergruimte van het deksel op als het apparaat niet wordt gebruikt.
- Zorg er bij het gebruik via de 12V-stroomvoorziening voor dat de stroomvoorziening van de koelbox niet te vaak wordt onderbroken (bijv. door het vaak aan-/uitzetten van de motor (bijv. personenauto)).
- Houd er rekening mee dat de accu van het voertuig kan ontladen bij constant bedrijf van het apparaat via het boordnetstopcontact.
- Om hygiëneredenen adviseren we om alleen ingepakte levensmiddelen in de koelbox op te bergen.
- Om de koelbox te sluiten, klapt u het deksel dicht en klapt u de handgreep (C) omhoog.



Let op

Wissel niet direct van verwarmen naar koelen of andersom, maar trek eerste de betreffende stekker uit het stopcontact en laat het apparaat circa 5 minuten rusten, voordat u van functie wisselt. Daardoor voorkomt u

mogelijke schade aan het Peltier-element.

Tips voor het besparen van energie:

- Kies een goed geventileerde en tegen zonlicht beschermde gebruiksplaats.
- De koelbox bereikt het beste vermogen als u het apparaat met levensmiddelen en dranken vult die al zijn voorgekoeld of voorverwarmd.
- Open het koelapparaat niet vaker dan nodig.
- Laat het koelapparaat niet langer open dan nodig, aangezien de binnentemperatuur daardoor aanzienlijk hoger kan worden.
- Gebruik bij bedrijf met 220-240V~ evt. de Eco-functie (regelaar op stand Eco).
- Zorg ervoor dat de koelbox niet te vol is en er geen gekoelde waren in direct contact staan met de openingen aan de onderkant van het deksel, zodat er sprake is van voldoende luchtcirculatie tussen de gekoelde waren.

Het deksel openen

De handgreep (C) heeft een sluitfunctie, als deze naar boven is geklapt, kan het deksel (D) niet worden geopend. Alleen als de handgreep (C) volledig naar voren is geklapt, kan het deksel (D) worden geopend.

- Klap de handgreep (C) naar voren om.
- Open het deksel (D).

Het deksel verwijderen en aanbrengen



Let goed op bij het verwijderen en aanbrengen van het deksel. Zorg ervoor dat uw vingers of andere lichaamsdelen hierbij niet ingeklemd kunnen raken. Gevaar voor verwondingen!

Het deksel (D) van de koelbox is afneembaar. Voor het verwijderen van het deksel (D) gaat u als volgt te werk.

- Scheid de koelbox van de stroomvoorziening.
- Berg de netsnoeren op in de snoeropbergruimte (H).
- Klap de handgreep (C) helemaal naar voren om.
- Open nu het deksel (D) door dit tot aan de aanslag naar achteren open te klappen.
- Trek nu de geleidingspinnetjes uit de daar aangebrachte groef en verwijder vervolgens het deksel van de bak (G).
- Om het deksel opnieuw aan te brengen, gaat u in omgekeerde volgorde te werk.

Het deksel in geopende stand vastzetten

Om de koelbox gemakkelijk te kunnen vullen en legen, kan het deksel met behulp van de handgreep in een (half-)geopende stand worden vastgezet.

- Open het deksel (D) minstens met 90° (verticale stand).
- Klap nu de handgreep naar boven en zet deze achter het vastzetuitsteeksel aan de onderkant van het deksel (D).
- Klap het deksel (D) nu weer licht naar voren, tot het vastzetuitsteeksel op de handgreep (C) ligt en het deksel in geopende stand is vastgezet.

De koelbox op een boordnetstopcontact (bijv. sigarettenaansteker) aansluiten en gebruiken



Houd er rekening mee dat de accu van het voertuig kan ontladen bij langdurig constant bedrijf van het apparaat via het boordnetstopcontact.



Als de koelbox op het 12 V-stopcontact (bijv. sigarettenaansteker) is aangesloten, kan het vermogen niet worden geregeld. De regelaar is functieloos. Het apparaat werkt (koelen of verwarmen) met maximaal vermogen.

De 12 V-stekker (B) is geschikt voor het boordnetstopcontact in een personen-auto, boot of camper.

- Plaats het apparaat in de buurt van een boordnetstopcontact (12 V) op een vlakke, droge en niet-gladde ondergrond.
- Sluit de 12V-stekker (B) van de koelbox nu aan op het 12V-boordnetstopcontact.
- Stel de koude-warmte-schakelaar (E) in op de stand koelen of verwarmen. De bedrijfslampjes geven de betreffende bedrijfsmodus weer.
Blauw = koelen
Rood = verwarmen
- De koelbox begint nu te werken (koelen of verwarmen).

De koelbox op een 220-240V~ stroomvoorziening aansluiten en gebruiken



Gevaar

Let erop dat het apparaat uitgeschakeld is (regelaar tegen de wijzers van de klok in tot aan de aanslag gedraaid – stand "OFF") voordat u het op het stroomnet aansluit of van het stroomnet scheidt.



Ook als de koelbox op het 220 – 240 V~-wisselstroomnet is aangesloten, kan deze voor het koelen en verwarmen van levensmiddelen worden gebruikt. Hierbij is het echter

noodzakelijk dan het vermogen via de draaiknop wordt ingeschakeld resp. ingesteld.

- Plaats het apparaat in de buurt van een geschikt stopcontact (220-240 V~) op een vlakke, droge en niet-gladde ondergrond.
- Steek de passende netstekker (A) van de koelbox nu in het stopcontact.
- Schakel het toestel in door de draaiknop (F) met de klok mee te draaien.
- Stel de koude-warmte-schakelaar (E) in op de stand koelen of verwarmen. De bedrijfslampjes geven de betreffende bedrijfsmodus weer.
Blauw = koelen
Rood = verwarmen

Het koel- resp. verwarmvermogen kan met behulp van de draaiknop (F) in verschillende bereiken worden ingesteld:

- ECO-modus: de koelbox verbruikt minder energie bij een evenwichtig koelvermogen.
- MAX-modus: de koelbox koelt of verwarmt met maximaal vermogen.
- Het individueel instellen van het koel- of verwarmvermogen tussen "ON", "ECO" en "MAX".



Let op

Draai de draaiknop op de stand "ZZZ" om een vrijwel geruisloos gebruik met weinig energieverbruik in te stellen. Met deze instelling kunt u de koelbox ook 's nachts comfortabel gebruiken, bijv. in de camper. Met de instelling ECO kunt u de koelbox gebruiken met een evenwichtige koeling of verwarming en weinig energieverbruik. Afhankelijk van de buitentemperatuur ligt de temperatuur in de koelbox dan bij ca. 8 °C onder omgevingstemperatuur.

De koelbox koelt tot maximaal 17 °C onder de omgevingstemperatuur. Bij het verwarmen is de temperatuur uit veiligheidsoverwegingen beperkt tot circa 55 °C.

- Draai de draaiknop (F) nu in de gewenste stand.
 - Met de wijzers van de klok meedraaien = vermogen verhogen
 - Tegen de wijzers van de klok indraaien = vermogen verlagen

Voor het maximale vermogen draait u de draaiknop (F) tot aan de aanslag met de wijzers van de klok mee.

- De koelbox begint nu te werken (koelen of verwarmen).

Buiten bedrijf stellen

12V - bedrijf

- Trek de 12 V-stekker (B) uit het boordnetstopcontact.

220-240V~ - bedrijf

Zet het apparaat aan het eind van ieder gebruik uit.

- Draai hiervoor de draaiknop (F) tot aan de aanslag tegen de wijzers van de klok in (stand "OFF").
- Trek de netstekker (A) uit het stopcontact.

Berg de netsnoeren na elk gebruik op in de snoeropbergruimte van het deksel en laat het apparaat volledig afkoelen, voordat u het reinigt en/of opbergt. Reinig na elk gebruik met name de oppervlakken die met levensmiddelen in contact zijn gekomen resp. in contact komen, zoals beschreven in de paragraaf "Onderhoud, reiniging en verzorging".

De smeltzekering in de 12V-stekker vervangen



Let op

Bij het plaatsen van de nieuwe smeltzekering moet u erop letten dat uitsluitend hetzelfde type zekering (L5F; 250V~/ 6,3A) in de 12 V-stekker wordt geplaatst. Schade aan het apparaat die door het plaatsen van verkeerde smeltzekeringen

ontstaat, valt onder geen enkele vorm van garantie en schadeloosstelling.

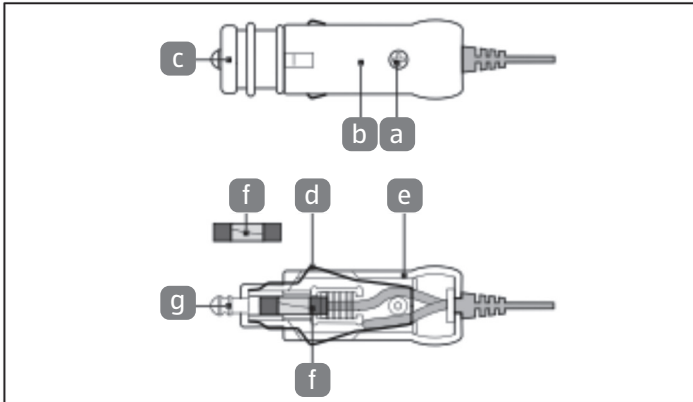

- Om de zekering (f) te vervangen, draait u eerst de rode compensatiehuls (c) een kort stuk tegen de wijzers van de klok in en verwijdert u deze van de 12V-stekker (B).
- Draai de schroef (a) met een geschikte schroevendraaier los van de bovenste helft van de behuizing (b).
- Verwijder de bovenste helft van de behuizing (b) van de onderste helft van de behuizing (e).
- Haal de contactpen (g) behoedzaam uit de behuizing en verwijder vervolgens de zekering (f).
Let op: als de dunne metalen verbinding in de zekering (f) onderbroken is, dan is de zekering (f) defect en moet deze worden vervangen.
- Plaats een nieuwe zekering (f) in de daarvoor bestemde uitsparing en druk licht tegen de contactveer.
- Plaats nu de contactpen (g) weer in de onderste helft van de behuizing (e). Zorg er daarbij voor dat het achterste afgevlakte eind van de contactpen (g) de voorste metalen afdekking van de zekering (f) aanraakt.
- Plaats nu de bovenste helft van de behuizing (b) weer erop en zet deze vast met de schroef (a).
- Nu plaatst u de compensatiehuls (c) weer erop en zet u deze vast door kort met de wijzers van de klok mee te draaien tot deze voelbaar vergrendeld is.

Storing en oplossing

Storing:	Oorzaak:	Oplossing:
Het apparaat doet helemaal niets.		
220-240V~ bedrijf:	De stekker zit niet in het stopcontact.	Steek de stekker in het stopcontact.
	De draaiknop staat op de stand "OFF".	Draai de draaiknop met de wijzers van de klok mee in de gewenste stand.
12V-bedrijf:	Het boordnetstopcontact staat niet onder spanning.	Bij veel voertuigen moet het contact zijn ingeschakeld om het boordnetstopcontact te kunnen gebruiken.
	Wellicht is het boordnetstopcontact vervuild. Het elektrische contact is daarom belemmerd.	Trek onmiddellijk de 12V-stekker uit het stopcontact en reinig behoedzaam de binnenkant en buitenkant van het boordnetstopcontact.
De 12-V stekker wordt heel erg warm.	Wellicht is het boordnetstopcontact vervuild. Het elektrische contact is daarom belemmerd.	Trek onmiddellijk de 12V-stekker uit het stopcontact en reinig behoedzaam de binnenkant en buitenkant van het boordnetstopcontact.
	De 12V-stekker is niet correct in elkaar gezet	Controleer of de stekker correct in elkaar is gezet (zie paragraaf "De smeltzekering in de 12V-stekker vervangen")
De ventilatorpropeller draait niet	De ventilatormotor is defect	Neem contact op met onze klantenservice.

Neem bij hier niet vermelde storingen a.u.b. contact op met onze klantenservice. Onze adviseurs helpen u graag verder. Het serviceadres vindt u in onze Garantie bepalingen op de apart bijgevoegde Garantiekaart. Aangezien we voortdurend sleutelen aan onze producten om ze te verbeteren, kan het zijn dat we het ontwerp aanpassen en eventueel technische wijzigingen aanbrengen. Deze bedieningshandleiding kunt u ook als pdf-bestand downloaden op onze startpagina www.gt-support.de.

Onderhoud, reiniging en verzorging



Gevaar

Trek altijd de stekker uit het stopcontact en laat het apparaat afkoelen tot kamertemperatuur, voordat u het schoonmaakt en opbergt! Gevaar voor een elektrische schok!



Gevaar

Zorg ervoor dat er geen vloeistof in het apparaat resp. het deksel terecht komt. Dompel het apparaat/deksel nooit onder water. Gevaar voor een elektrische schok!



Let op

Gebruik voor het reinigen nooit scherpe of schurende reinigingsmiddelen of voorwerpen met scherpe randen.

- Gebruik voor het reinigen van de buitenkant van het apparaat een droge, eventueel matig vochtige, goed uitgewrongen doek.
- Daarna goed droog wrijven.
- Reinig de bak grondig met een vochtige, goed uitgewrongen doek en een beetje afwasmiddel. Droog de bak vervolgens goed af door te wrijven.
- Reinig regelmatig alle oppervlakken die met levensmiddelen in contact komen. Bewaar rauw(e) vlees en vis in geschikte bakjes om het contact met andere levensmiddelen resp. de contaminatie ervan te voorkomen.





Reinigen van de ventilatiegleuven:

Verwijder stof en vuil regelmatig met een geschikte, zachte borstel behoedzaam van de ventilatiegleuven.

Opbergen:

Berg het gereinigde en volledig afgedroogde apparaat op op een droge plaats die ontoegankelijk is voor kinderen. Zorg voor voldoende ventilatie en berg het apparaat met een geopend of verwijderd deksel (D) op, aangezien er anders ziektekiemen kunnen ontstaan.

Technische gegevens

Ingangsspanning:	12V  • 220-240 V~; 50/60 Hz
Energieverbruik:	koelen: 48 W bij 12 V  ; 67 W bij 220-240 V~ Verwarmen: 41 W bij 12 V  ; 61 W bij 220-240 V~
Veiligheidsklasse:	II 
Netto-inhoud:	25 L
Klimaatklasse:	N
Categorie:	vak voor levensmiddelenvoorraad
Koelvermogen:	max. 17 °C onder omgevingstemperatuur
Gewicht:	ca. 3,55 kg
Isolatie:	EPS
Energie-efficiëntieklasse:	E
Smeltzekering voor 12V-stekkers:	L5F; 250V~ / 6,3A

Afvoeren

Verpakking afvoeren

Gooi de verpakking soort bij soort weg. Leg karton en kartonnen dozen bij het oud papier en breng folie naar de inzameling van herbruikbare materialen.

Artikel afvoeren



Oude apparaten mogen niet bij het huisvuil!

Het symbool met de doorstreepte vuilnisbak betekent dat elektrische en elektronische apparaten niet samen met het huisvuil mogen worden weggegooid. Consumenten zijn wettelijk verplicht elektrische en elektronische apparaten aan het einde van hun levensduur gescheiden van ongesorteerd huishoudelijk afval in te leveren. Dit garandeert dat de recycling op een milieuvriendelijke en grondstofbesparende manier wordt uitgevoerd.

Batterijen en accu's die niet vast in het elektrische of elektronische apparaat zijn ingesloten en die kunnen worden verwijderd zonder te worden vernietigd dienen van de apparaten te worden gescheiden voordat u het apparaat inlevert bij een inzamelpunt en naar een aangewezen verwijderingspunt brengt. Hetzelfde geldt voor lampen die uit het apparaat kunnen worden verwijderd zonder te worden vernietigd.

Eigenaars van elektrische en elektronische apparaten van particuliere

huishoudens kunnen deze inleveren bij de inzamelpunten van de overheidsinstanties voor afvalbeheer of bij de door de fabrikanten of distributeurs opgezette inzamelpunten. Het inleveren van oude apparaten is gratis.

In het algemeen zijn de distributeurs verplicht ervoor te zorgen dat oude apparaten kosteloos worden teruggenomen door geschikte terugnamefaciliteiten binnen een redelijke afstand ter beschikking te stellen.

Consumenten hebben de mogelijkheid een oud apparaat gratis terug te brengen naar een distributeur die verplicht is het terug te nemen indien u een gelijkwaardig nieuw apparaat met in wezen dezelfde functie koopt. Deze mogelijkheid bestaat ook voor leveringen aan een particulier huishouden.

Let op:

- Verwijder vóór de afvalverwijdering het deksel (D) van de bak, zodat kinderen of dieren niet in de koelbox opgesloten kunnen raken.
- Knip vóór de afvalverwijdering de netsnoeren door.

Garantiekaart

Artikel: Elektrische koelbox (ART.-NR.: 7155)

Vanaf aankoopdatum

(kassabon bewaren)

Handelaar	
Firma naam:	
Straat/nr:	
Postcode/plaats:	
Koper	
Probleem/Defect:	
Naam:	Straat/nr:
Postcode/plaats:	Telefoonnummer:
E-mail:	Handtekening:
(Voor statusmeldingen in verband met reparatie)	

Geachte klant,

Onze producten zijn aan een strenge kwaliteitscontrole onderworpen. Wanneer desondanks een van onze producten onverhoopt niet naar behoren functioneert, dan verzoeken wij u contact op te nemen met ons servicebedrijf. U kunt ons telefonisch bereiken via bovenstaande servicehotline. Wij zijn u graag van dienst. Ook kunt u met het product teruggaan naar één van de ALDI-filialen. Op uw verzoek kan ALDI de garantie-afwikkeling voor u verzorgen.



Globaltronics Service Center, c/o teknihall Benelux bvba
Brusselstraat 33, 2321 MEER, BELGIUM
Hotline: 0900 / 44 666 44, Fax: +32 (0) 360 55 043
Mail: gt-support@teknihall.be

Ten aanzien van het door u bij ALDI gekochte product heeft u recht op garantie conform de onderstaande bepalingen, zults onverminderd eventuele overige u toekomstige rechten:

1. U kunt tot maximum 3 jaar na de aankoopdatum aanspraak maken op garantie. De garantie heeft enkel betrekking op het herstellen van materiaal- en productiefouten of het omruilen van het apparaat. Aan garantieclaims zijn voor u geen kosten verbonden.
2. Garantieclaims moeten onmiddellijk nadat u het defect hebt vastgesteld worden ingediend. Na afloop van de garantietermijn kunnen geen garantieclaims meer aanvaard worden behalve wanneer de claim binnen 2 weken na afloop van de garantietermijn ingediend wordt.
3. Een defect apparaat kunt u portvrij naar het serviceadres sturen met bijvoeging van het garantiebewijs en de kassabon. Licht het defect binnen het kader van onze garantievergoeding, dan krijgt u een gerepareerd of nieuw apparaat terug. Er begint geen nieuwe garantieperiode na de reparatie of de vervanging van het apparaat. Maatgevend blijft de garantieperiode van 3 jaar na aankoopdatum. Dit geldt ook voor het inschakelen van een service ter plaatse.

Gelieve te noteren dat onze garantie vervalt bij verkeerd gebruik of ondeskundige behandeling van het apparaat, bij het niet in acht nemen van de veiligheidsvoorschriften, bij beschadiging door geweld en bij ingrepen die niet door het gemachtigde serviceadres zijn uitgevoerd.

Defecten aan het apparaat die niet (of niet meer) door de garantie gedekt zijn of schade waardoor de garantie is vervallen, lossen wij op tegen betaling van de kosten. Neem hiervoor contact op met ons serviceadres. Technische wijzigingen voorbehouden!



AMBIANO®

Glacière électrique

GT-SF-KB-01



Sommaire

Sommaire	24	Utilisation	34
Généralités	25	Utilisation de l'appareil	34
Introduction	25	Ouverture du couvercle	34
Déclaration de conformité UE	25	Retrait et mise en place du couvercle	35
Utilisation conforme	25	Fixation du couvercle en position ouverte	35
Composants / Contenu de l'emballage	26	Raccordement et utilisation de la glacière sur une prise de bord (par ex. allume-cigares)	35
Sécurité	27	Raccordement et utilisation de la glacière sur une alimentation de 220-240 V~	36
Consignes générales de sécurité	27	Mise hors service	37
Risques pour les enfants et les personnes dont les facultés sont limitées	27	Remplacement du fusible dans la fiche 12 V	37
Risques liés à l'utilisation d'appareils électriques	28	Pannes et solutions	39
Risques liés à l'utilisation de la glacière électrique	30	Maintenance, nettoyage et entretien	40
Explication des symboles et autres informations	32	Données techniques	41
Installation et montage	33	Recyclage	42
Avant la première utilisation	33	Carte de garantie	43

Généralités

Introduction

Nous vous remercions d'avoir choisi la glacière électrique de Ambiano. Vous venez d'acquérir un produit de qualité qui satisfait aux normes de performance et de sécurité les plus élevées. Afin de manipuler correctement l'appareil et de garantir sa longévité, nous vous recommandons de respecter les indications suivantes.

Veillez lire attentivement cette notice d'utilisation et notamment les consignes de sécurité avant la mise en service de l'appareil. Vous y trouverez un certain nombre de recommandations importantes et utiles qui doivent être comprises et observées par tous les utilisateurs avant la mise en service. Conservez cette notice d'utilisation et donnez-la avec l'appareil si vous le remettez à une autre personne.

Déclaration de conformité UE

CE La conformité du produit aux normes prescrites par la loi est garantie. Vous trouverez la déclaration de conformité intégrale sur Internet sous www.gt-support.de.

L'appareil répond aux exigences de la loi sur la sécurité des produits. Ceci est prouvé par le sigle GS de l'institut de contrôle indépendant :



Utilisation conforme

La glacière sert exclusivement à refroidir et à réchauffer des aliments et des boissons en bouteilles. De plus, l'appareil n'est pas destiné à une utilisation professionnelle mais uniquement à une utilisation privée. Il ne peut être utilisé par les employés de magasins, bureaux et autres établissements industriels, dans les propriétés agricoles, ou par les clients d'hôtels, motels et autres types d'hébergement comme les chambres d'hôtes. Toute autre utilisation ou modification de l'appareil n'est pas conforme et est strictement interdite. Nous ne pouvons être tenus responsables des dommages survenus à la suite d'une utilisation non conforme ou incorrecte.

Éditeur de la notice :
Globaltronics GmbH & Co. KG
Bei den Mühren 5
20457 Hamburg
Allemagne

Composants / Contenu de l'emballage

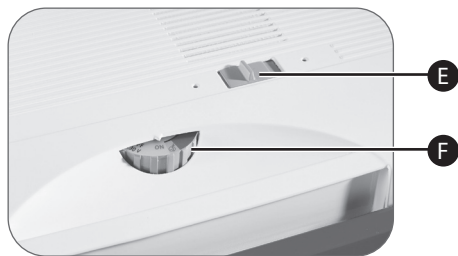
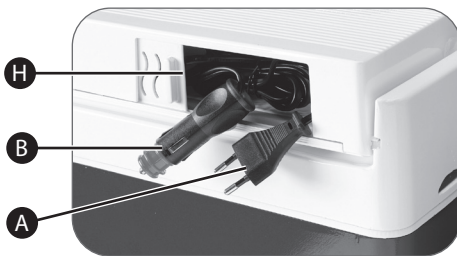
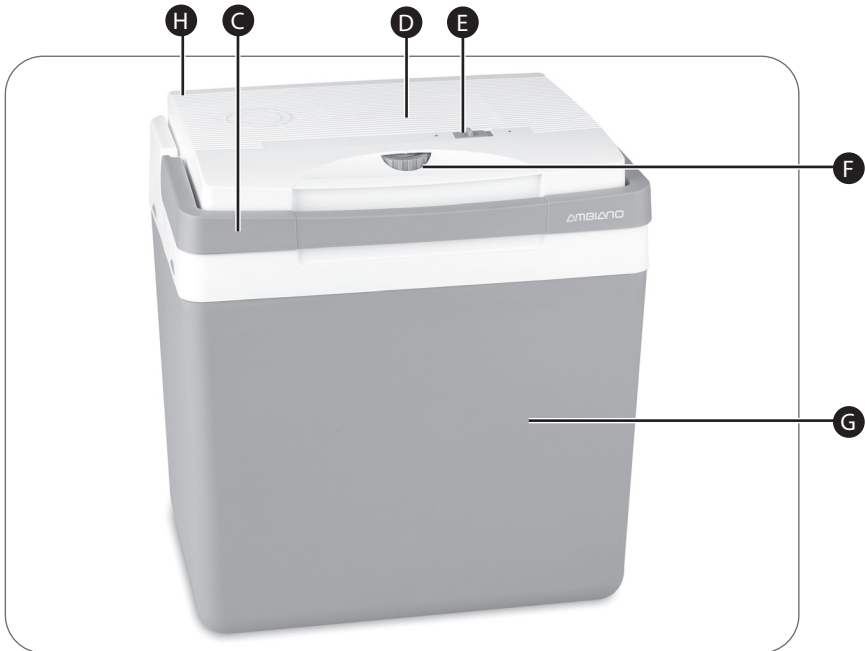

- A) Fiche
- B) Fiche 12 V
- C) Poignée
- D) Couvercle
- E) Sélecteur chaud/froid (avec voyants de fonctionnement)
- F) Bouton de réglage
- G) Réservoir
- H) Compartiment à câbles
- I) 2 fusibles de rechange pour (L5F ; 250 V~ / 6,3 A) fiche 12 V (sans ill.)
- J) Notice d'utilisation et carte de garantie (non illustrées)

Sous réserve de modifications techniques et visuelles.

Sécurité



Veillez lire et respecter les consignes de sécurité énoncées ci-après. Le non-respect de ces consignes peut engendrer des risques d'accident et de blessures, ainsi que des dommages matériels ou des dysfonctionnements de l'appareil.

Consignes générales de sécurité

Risques pour les enfants et les personnes dont les facultés sont limitées

- Les enfants âgés de plus de 8 ans et les personnes dont les facultés physiques, sensorielles ou mentales sont limitées ou les personnes manquant d'expérience et/ou de connaissances sont autorisés à utiliser cet appareil, à condition qu'ils soient surveillés ou qu'ils aient été instruits quant à son usage

sûr et qu'ils aient compris les dangers en résultant.

- Les enfants âgés de 3 à 8 ans peuvent charger et décharger l'appareil.
- Les enfants ne doivent pas jouer avec l'appareil. Les appareils électriques ne sont pas des jouets ! Par conséquent, utilisez et conservez l'appareil hors de la portée de ces derniers. Les enfants ne sont pas conscients du danger inhérent à l'utilisation d'appareils électriques. Ne laissez pas pendre les cordons électriques afin d'éviter que quelqu'un ne tire dessus.
- Les enfants n'ont pas le droit de procéder au nettoyage et l'entretien de l'appareil, sauf s'ils sont sous surveillance.
- Conservez l'emballage hors de portée des enfants – **Risque d'asphyxie !**

Risques liés à l'utilisation d'appareils électriques

- Branchez l'appareil uniquement sur une prise secteur avec terre ou une prise de bord, installée de manière conforme et dont la tension de secteur respecte la plaque signalétique. L'appareil peut être raccordé à une plage de tension secteur de 220 à 240 V~ ou à une prise de bord de 12 V d'une voiture (allume-cigares), d'un bateau ou d'un camping-car. N'utilisez jamais les deux types de raccordement simultanément.
- Si le cordon électrique est endommagé, seul un atelier spécialisé désigné par le constructeur est autorisé à le remplacer afin d'éviter tout risque de blessure, d'accident ou de dégâts à l'appareil.
- Veillez à ce que la prise secteur se trouve à proximité de l'appareil et soit facilement accessible de façon à ce que l'appareil puisse

être rapidement débranché en cas d'accident.

- Seuls des ateliers spécialisés et habilités sont autorisés à effectuer les réparations afin d'éviter tout risque de blessure et d'accident ainsi que les dommages matériels. Les appareils réparés par un personnel non spécialisé représentent un danger pour l'utilisateur.
- Ne laissez pas l'appareil sans surveillance pendant qu'il fonctionne afin d'éviter tout accident.
- Afin d'éviter tout accident, n'utilisez jamais la même prise secteur avec terre pour brancher simultanément plusieurs appareils ménagers (par exemple sur une triplite).
- Ne plongez jamais l'appareil dans l'eau et ne l'utilisez pas en plein air, car ce dernier ne doit en aucun cas être exposé à la pluie ou à l'humidité –
Risque d'électrocution !

- Si l'appareil venait à tomber dans l'eau, débranchez d'abord la prise/fiche 12 V avant de le sortir de l'eau ! Ne remettez pas l'appareil en service avant de l'avoir fait contrôler par un service après-vente agréé. Cela s'applique également en cas de détérioration du cordon électrique ou de l'appareil, ou encore en cas de chute de l'appareil.
Risque d'électrocution !
- Débranchez toujours la prise/fiche 12 V lorsque l'appareil n'est pas utilisé, avant le nettoyage et lors de dysfonctionnements ! Ne tirez jamais sur le cordon électrique !
Risque d'électrocution !
- Risque d'électrocution ! Assurez-vous de ne jamais placer les deux cordons électriques ou la glacière sur des surfaces chaudes ou à proximité de sources de chaleur. Placez les cordons électriques de telle manière qu'ils n'entrent pas

- en contact avec des objets chauds ou tranchants.
- Ne pliez jamais les cordons électriques et ne les enroulez pas autour de l'appareil sous peine de rupture.
Risque d'électrocution !
- N'utilisez jamais l'appareil lorsque vous vous trouvez sur un sol humide ou que vos mains ou l'appareil sont mouillés.
Risque d'électrocution !
- N'ouvrez jamais le corps du couvercle et n'essayez en aucun cas d'introduire à l'intérieur des objets métalliques.
Risque d'électrocution !

Risques liés à l'utilisation de la glacière électrique

- **AVERTISSEMENT ! Risque d'incendie !** Une ventilation insuffisante peut provoquer une accumulation de chaleur.
 - **AVERTISSEMENT !** Lors de l'installation de l'appareil, veillez à ce que le cordon de raccordement ne soit pas coincé ni endommagé.
 - **AVERTISSEMENT !** Ne placez pas de prises multiples portables ou de blocs d'alimentation portables à l'arrière de l'appareil.
 - Comme un réfrigérateur, la glacière doit être parfaitement bien ventilée pour que la chaleur dégagée puisse être évacuée. Veillez à ce que la fente d'aération du couvercle ne soit pas recouverte et que la chaleur générée par le fonctionnement puisse être correctement évacuée. Assurez-vous que l'appareil soit placé à distance suffisante des murs ou objets afin que l'air puisse circuler librement.
 - N'entreposez pas de substances explosives dans l'appareil, comme des aérosols avec gaz propulsant.
- N'introduisez jamais de liquides ou de glace directement à l'intérieur de l'appareil. Risque de dommages !
 - N'utilisez pas d'appareils électriques à l'intérieur de la glacière, sauf si ces appareils sont recommandés à cet effet par le fabricant.
 - Ne faites jamais fonctionner l'appareil dans une pièce fermée sans alimentation suffisante en air frais. Si vous utilisez la glacière en voiture, activez la ventilation du véhicule.
 - Protégez l'appareil des rayons directs du soleil, des flammes nues ou d'autres sources de chaleur (chauffage, fort rayonnement solaire, cuisinières à gaz, etc.) afin d'éviter un apport de chaleur indésirable.
 - Nettoyez régulièrement toutes les surfaces qui entrent en contact avec des aliments, conformément aux indications du chapitre « Maintenance, nettoyage et entretien ».
 - Stockez la viande et le poisson crus dans des récipients adaptés dans l'appareil afin qu'ils n'entrent pas en contact

avec d'autres aliments ou ne gouttent pas sur eux.

- Si l'appareil reste vide pendant une période prolongée : Éteignez l'appareil. Nettoyez et séchez l'appareil. Laissez le couvercle ouvert afin d'éviter l'apparition de moisissures dans l'appareil.
- L'appareil est un petit appareil de refroidissement mobile et ne remplace pas un réfrigérateur. Il ne convient pas pour un fonctionnement en continu. Nous vous recommandons donc d'éteindre l'appareil au plus tard après une durée d'utilisation continue de 6 jours et de le débrancher de l'alimentation électrique pendant au moins 2 heures. L'appareil peut ensuite être utilisé à nouveau.
- Utilisez uniquement les accessoires d'origine. L'utilisation d'autres accessoires peut augmenter les risques d'accident. En cas d'accidents ou de dommages subséquents à l'utilisation d'accessoires tiers, la garantie ne s'applique pas. Si vous utilisez des accessoires tiers et que l'appareil est

endommagé, la garantie ne s'applique pas.

Explication des symboles et autres informations

Les symboles et termes d'avertissement suivants figurent dans cette notice d'utilisation, sur l'appareil ou sur l'emballage, ou représentent des informations complémentaires.



Veillez lire et respecter la notice d'utilisation !



Les consignes de sécurité importantes sont désignées par ce symbole.

Danger – Concerne les dommages corporels

Attention – Concerne les dommages matériels



Les informations importantes sont désignées par ce symbole.



Ce symbole indique des appareils électriques qui correspondent à la classe de protection II.



Ce symbole fait référence aux prescriptions spéciales en matière d'élimination des appareils usagés (voir le chapitre « Recyclage »).

Installation et montage

Avant la première utilisation



Danger

Après avoir sorti l'appareil de son emballage, veuillez contrôler qu'il est bien complet et qu'il n'a pas subi de dommage lors du transport, afin d'éviter tout danger. En cas de doute, ne l'utilisez pas et adressez-vous à notre SAV. Les coordonnées de notre SAV figurent dans nos conditions de garantie ainsi que sur la carte de garantie.

L'appareil est placé dans un emballage en vue d'éviter tout dégât lors du transport.

- Retirez avec précaution l'appareil de son emballage de vente.
- Retirez tous les éléments d'emballage.
- Nettoyez l'appareil ainsi que tous les accessoires pour enlever les résidus de poussières d'emballage conformément aux instructions du chapitre « Maintenance, nettoyage et entretien ».

Utilisation

Utilisation de l'appareil

Conseils généraux d'utilisation de l'appareil :

- Essuyez les surfaces des produits à réfrigérer avant de les placer dans le réservoir le cas échéant afin d'éviter l'apparition de condensation.
- Lorsque vous n'utilisez pas l'appareil, conservez le cordon de raccordement de l'appareil dans le compartiment du couvercle prévu à cet effet.
- Si l'appareil fonctionne sur une source d'énergie de 12 V, veillez à ce que l'alimentation électrique de la glacière ne soit pas interrompue trop souvent (par ex. par une mise en marche/à l'arrêt fréquente du moteur (par ex. voiture)).
- Si l'appareil fonctionne de manière continue sur la prise de bord, il risque de décharger la batterie du véhicule.
- Par souci d'hygiène, nous recommandons de stocker uniquement des aliments emballés dans la glacière.
- Pour refermer la glacière, fermez le couvercle et remontez la poignée (C).



Ne passez pas directement du réchauffage au refroidissement et inversement. Retirez d'abord la fiche concernée et laissez l'appareil au repos pendant env. 5 minutes avant de changer de fonction. Vous

éviterez ainsi d'endommager le module Peltier.

Conseils pour économiser de l'énergie :

- Choisissez un emplacement bien ventilé et protégé des rayons du soleil.
- La glacière garantit les meilleures performances lorsque vous y placez des aliments et des boissons qui ont déjà été réfrigérés ou chauffés au préalable.
- N'ouvrez pas la glacière plus souvent que nécessaire.
- Ne laissez pas la glacière ouverte plus longtemps que nécessaire, car cela peut faire augmenter sensiblement la température intérieure.
- Si l'appareil fonctionne sur 220-240 V~, utilisez la fonction Eco (bouton de réglage sur position Eco).
- Veillez à ce que la glacière ne soit pas trop remplie et à ce qu'aucun produit ne soit en contact direct avec les orifices en dessous du couvercle, pour que l'air puisse suffisamment circuler entre les produits.

Ouverture du couvercle

La poignée (C) a une fonction de verrouillage : lorsqu'elle est déployée vers le haut, le couvercle (D) ne s'ouvre pas. Le couvercle (D) ne s'ouvre que lorsque la poignée (C) est entièrement rabattue vers l'avant.

- Rabattez la poignée (C) vers l'avant.
- Ouvrez le couvercle (D).

Retrait et mise en place du couvercle



Soyez prudents lorsque vous retirez et mettez en place le couvercle. Veillez à ne pas vous coincer les doigts ou d'autres parties du corps. Risque de blessure !

Le couvercle (D) de la glacière est amovible. Pour retirer le couvercle (D), procédez comme suit.

- Débranchez la glacière de l'alimentation électrique.
- Rangez les cordons électriques dans le compartiment à câbles (H).
- Rabattez la poignée (C) entièrement vers l'avant.
- Ouvrez maintenant le couvercle (D) en le déplaçant vers l'arrière jusqu'à la butée.
- Retirez ensuite la goupille de guidage de gauche de la rainure qui s'y trouve et enlevez le couvercle du réservoir (G).
- Pour remettre le couvercle en place, répétez ces étapes dans le sens inverse.

Fixation du couvercle en position ouverte

Pour charger et décharger plus facilement la glacière, il est possible de fixer le couvercle en position (semi-)ouverte à l'aide de la poignée.

- Ouvrez le couvercle (D) à 90° minimum (position verticale).
- Déployez la poignée vers le haut et placez-la derrière la saillie de fixation placée sous le couvercle (D).
- Repoussez ensuite le couvercle (D) légèrement vers l'avant, jusqu'à ce que la saillie de fixation repose sur la poignée (C) et que le couvercle soit fixé en position ouverte.

Raccordement et utilisation de la glacière sur une prise de bord (par ex. allume-cigares)



Si l'appareil fonctionne de manière continue sur la prise de bord, il risque de décharger la batterie du véhicule.



Si la glacière est raccordée à une prise 12 V (par ex. allume-cigares), il est impossible de régler sa puissance. Le bouton de réglage ne sert alors à rien. L'appareil fonctionne à puissance maximale, aussi bien pour chauffer que pour refroidir.

La fiche 12 V (B) est conçue pour une prise de bord d'une voiture, d'un bateau ou d'un camping-car.

- Placez l'appareil à proximité de la prise de bord (12 V) sur une surface plane, sèche et anti-dérapante.
- Branchez ensuite la fiche 12 V (B) de la glacière à la prise de bord 12 V.
- Placez le sélecteur chaud/froid (E) en position Refroidissement ou Réchauffage. Les voyants de fonctionnement indiquent le mode de fonctionnement.
Bleu = refroidissement
Rouge = réchauffage
- La glacière commence maintenant à fonctionner (refroidissement ou réchauffage).

Raccordement et utilisation de la glacière sur une alimentation de 220-240 V~



Danger

Veillez à ce que l'appareil soit éteint (bouton de réglage tourné dans le sens inverse des aiguilles d'une montre jusqu'en butée – position « OFF ») avant de le brancher ou de le débrancher.



Même si la glacière est branchée sur un réseau à courant alternatif 220 – 240 V~, elle peut être utilisée pour refroidir et réchauffer des aliments. Pour cela, il est toutefois

nécessaire d'activer et de régler la puissance à l'aide du bouton de réglage.

- Placez l'appareil à proximité d'une prise de courant adaptée (220-240 V~) sur une surface plane, sèche et anti-dérapante.
- Branchez la fiche adaptée (A) de la glacière sur la prise de courant.
- Allumez l'appareil en faisant tourner le bouton de réglage (F) dans le sens des aiguilles d'une montre.
- Placez le sélecteur chaud/froid (E) en position Refroidissement ou Réchauffage. Les voyants de fonctionnement indiquent le mode de fonctionnement.
Bleu = refroidissement
Rouge = réchauffage

La puissance de refroidissement ou de réchauffage peut être réglée sur différentes plages à l'aide du bouton de réglage (F) :

- Mode ECO : la glacière consomme moins d'énergie avec une puissance de refroidissement modérée.
- Mode MAX : la glacière refroidit ou réchauffe à puissance maximale.
- Réglage individuel de la puissance de refroidissement et de réchauffage entre « ON », « ECO » et « MAX ».



Attention

Faites tourner le bouton de réglage en position « zzz » pour régler un mode de fonctionnement presque silencieux avec une faible consommation d'énergie. Ce réglage permet une utilisation confortable la nuit, par ex. dans un camping-car. Le réglage ECO permet un fonctionnement avec un refroidissement ou un réchauffage modéré et une faible consommation d'énergie. En fonction de la température extérieure, la température à l'intérieur de la glacière est inférieure à la température ambiante d'env. 8 °C.

La glacière refroidit à une température inférieure de 17 °C max. à la température ambiante. Pour des raisons de sécurité, la température est limitée à 55 °C environ en mode réchauffage.

- Faites tourner le bouton de réglage (F) sur la position souhaitée.
 - Rotation dans le sens des aiguilles d'une montre = augmenter la puissance
 - Rotation dans le sens inverse des aiguilles d'une montre = réduire la puissance

Pour une puissance maximale, faites tourner le bouton de réglage (F) dans le sens des aiguilles d'une montre jusqu'en butée.

- La glacière commence maintenant à fonctionner (refroidissement ou réchauffage).

Mise hors service

Fonctionnement 12 V

- Débranchez la fiche 12 V (B) de la prise de bord.

Fonctionnement 220-240 V~

Éteignez l'appareil après chaque utilisation.

- Faites tourner le bouton de réglage (F) dans le sens inverse des aiguilles d'une montre jusqu'en butée (position « OFF »).
- Retirez la fiche (A) de la prise secteur.

Après chaque utilisation, rangez les cordons électriques dans le compartiment à câbles du couvercle et laissez l'appareil refroidir complètement avant de le nettoyer et/ou de le ranger. Nettoyez particulièrement les surfaces qui ont été ou sont en contact avec des aliments après chaque utilisation, conformément aux indications du chapitre « Maintenance, nettoyage et entretien ».

Remplacement du fusible dans la fiche 12 V



Attention

Lorsque vous installez un nouveau fusible, veillez à utiliser exclusivement le même type de fusible (L5F ; 250 V~ / 6,3 A) dans la fiche

12 V. Les dommages matériels résultant de l'utilisation de mauvais fusibles sont exclus de toute prestation de garantie et de remplacement.

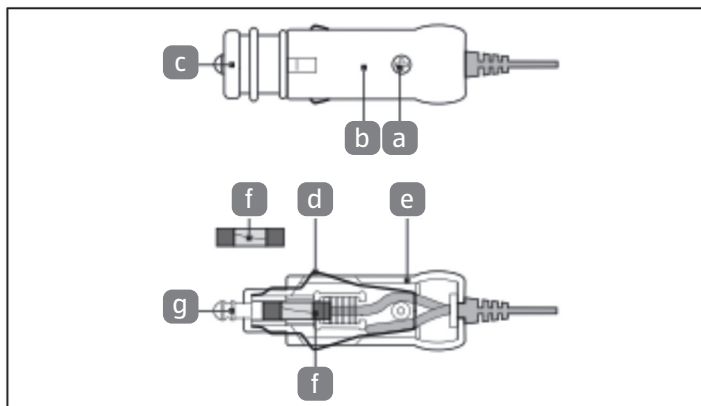

- Pour remplacer le fusible (f), faites d'abord tourner légèrement le manchon compensateur rouge (c) dans le sens inverse des aiguilles d'une montre et retirez-le de la fiche 12 V (B).
- Desserrez la vis (a) à l'aide d'un tournevis adapté et retirez-la de la moitié supérieure du boîtier (b).
- Retirez la partie supérieure du boîtier (b) de la moitié inférieure du boîtier (e).
- Retirez ensuite soigneusement la broche de contact (g) du boîtier et retirez le fusible (f).
Remarque : si le composé métallique fin à l'intérieur du fusible (f) est coupé, le fusible (f) est défectueux et doit être remplacé.
- Placez un nouveau fusible (f) dans l'évidement prévu à cet effet et appuyez légèrement sur le ressort de contact.
- Remettez ensuite la broche de contact (g) dans la moitié inférieure du boîtier (e). Veillez à ce que l'extrémité aplatie arrière de la broche de contact (g) soit en contact avec le clapet métallique avant du fusible (f).
- Remettez ensuite la moitié supérieure du boîtier (b) en place et fixez-la avec la vis (a).
- Remettez ensuite le manchon compensateur (c) en place et fixez-le en le faisant légèrement tourner dans le sens des aiguilles d'une montre, jusqu'à ce que vous sentiez qu'il est verrouillé.

Pannes et solutions

Panne :	Cause :	Solution :
L'appareil ne fonctionne pas.		
Fonctionnement 220-240 V~ :	La fiche n'est pas reliée à la prise secteur.	Insérez la fiche dans la prise secteur.
	Le bouton de réglage est en position « OFF ».	Faites tourner le bouton de réglage dans le sens des aiguilles d'une montre sur la position souhaitée.
Fonctionnement 12 V :	Aucune tension n'est détectable sur la prise de bord.	Sur de nombreux véhicules, il faut allumer le contact pour pouvoir utiliser la prise de bord.
	La prise de bord est peut-être encrassée. Le contact électrique est donc altéré.	Débranchez immédiatement la fiche 12 V de la prise et nettoyez prudemment l'intérieur et l'extérieur de la prise de bord.
La fiche 12 V chauffe beaucoup.	La prise de bord est peut-être encrassée. Le contact électrique est donc altéré.	Débranchez immédiatement la fiche 12 V de la prise et nettoyez prudemment l'intérieur et l'extérieur de la prise de bord.
	La fiche 12 V n'est pas montée correctement	Vérifiez que la fiche est montée correctement (voir section « Remplacement du fusible dans la fiche 12 V »)
La roue de ventilateur ne tourne pas	Moteur du ventilateur défectueux	Veillez contacter votre service client.

Si le problème rencontré n'est pas énuméré dans ce tableau, merci de contacter notre SAV. Nos conseillers client se feront un plaisir de vous aider. Vous trouverez les coordonnées de notre service client dans nos conditions de garantie. Etant donné que nos produits sont constamment perfectionnés et améliorés, des modifications techniques et de design sont possibles. Cette notice d'utilisation peut également être téléchargée sous forme de fichier pdf depuis notre site Internet www.gt-support.de.

Maintenance, nettoyage et entretien



Danger

Débranchez toujours la fiche et laissez l'appareil refroidir jusqu'à ce qu'il atteigne la température ambiante avant de le nettoyer et de le ranger ! Risque d'électrocution !



Danger

Veillez à ce qu'aucun liquide ne pénètre à l'intérieur de l'appareil ou du couvercle. Ne plongez jamais l'appareil/le couvercle dans l'eau. Risque d'électrocution !



Attention

N'utilisez jamais de produits de nettoyage abrasifs ni d'objets pointus pour nettoyer l'appareil.

- Pour nettoyer l'extérieur de l'appareil, utilisez un tissu sec, tout au plus légèrement humidifié et bien essoré.
- Essuyez ensuite en frottant.
- Nettoyez soigneusement le réservoir avec un tissu humidifié et bien essoré et un peu de détergent. Terminez en frottant pour bien sécher.
- Nettoyez régulièrement toutes les surfaces en contact avec les aliments. Stocker la viande et le poisson crus dans des récipients adaptés afin d'éviter tout contact avec d'autres aliments et leur contamination.





Nettoyage des fentes d'aération :

Utilisez à intervalles réguliers une brosse douce adaptée pour dégager soigneusement les fentes d'aération de toute poussière ou saleté.

Rangement :

Rangez l'appareil nettoyé et complètement séché dans un lieu sec et hors de portée des enfants. Veillez à une ventilation suffisante et stockez l'appareil avec le couvercle (D) ou retiré afin d'éviter la formation de germes.

Données techniques

Tension d'entrée :	12V  • 220-240 V~; 50/60 Hz
Puissance absorbée :	refroidissement : 48 W à 12 V  ; 67 W à 220-240 V~ réchauffage : 41 W à 12 V  ; 61 W à 220-240 V~
Classe de protection :	II 
Volume utile :	25 L
Classe climatique :	N
Catégorie :	réservoir alimentaire
Capacité de refroidissement :	17 °C max. sous la température ambiante
Poids :	env. 3,55 kg
Isolation :	EPS
Classe d'efficacité énergétique :	E
Fusible pour fiche 12 V :	L5F ; 250 V~ / 6,3 A

Recyclage

Élimination de l'emballage

Éliminez l'emballage selon les sortes. Mettez le carton dans la collecte de vieux papier, les films dans la collecte de recyclage.

Élimination de l'appareil

Éliminez le produit conformément aux dispositions applicables dans votre pays.



Les appareils usagés ne doivent pas être jetés avec les déchets ménagers!

Le symbole de la poubelle barrée signifie que les appareils électriques et électroniques ne doivent jamais être jetés dans la poubelle des ordures ménagères. Les consommateurs sont contraints par la loi de jeter les appareils électriques et électroniques arrivés en fin de vie, séparément des déchets ménagers non triés. Cela permettra de garantir une valorisation des déchets respectueuse de l'environnement et des ressources. Les batteries et accumulateurs qui ne sont pas fixés dans l'appareil électrique ou électronique et qui peuvent être extraits sans dommage, doivent être retirés de l'appareil avant de l'emmener dans un point de collecte et éliminés de manière appropriée. Cela s'applique également aux ampoules

qui peuvent être extraites de l'appareil sans dommage.

Les propriétaires privés d'appareils électriques et électroniques peuvent les déposer dans des déchetteries municipales ou les déposer dans les points de collecte mis en place par les fabricants ou les revendeurs. Le dépôt d'appareils usagés est gratuit.

D'une manière générale, les revendeurs sont tenus de proposer un service gratuit de reprise des appareils usagés, en mettant à disposition des points de collecte appropriés, à une distance raisonnable.

Les consommateurs ont la possibilité de déposer gratuitement un appareil usagé auprès d'un revendeur soumis à l'obligation de reprendre ces appareils, lorsqu'ils achètent un appareil neuf équivalent, offrant globalement les mêmes fonctions. Cette possibilité est aussi offerte pour les livraisons à un ménage privé.

Remarque :

- Avant l'élimination, retirez le couvercle (D) du réservoir pour éviter que des enfants ou des animaux ne s'enferment dans la glacière.
- Avant l'élimination, débranchez les cordons électriques.

Carte de garantie

Article : Glacière électrique (Art.7155)

À compter de la date d'achat
(conserver la preuve d'achat)

Distributeur	
Nom de la société :	
N°/Rue :	
Code postal/Ville :	
Acheteur	
Nom :	
N°/Rue :	
Code postal/Ville :	
E-mail :	Signature :
(Pour les messages concernant l'état en cas de réparation)	

Chère cliente, cher client,

Nos produits sont soumis à des contrôles de qualité rigoureuse. Si malgré ces contrôles, votre appareil ne fonctionne pas correctement, nous vous demandons de contacter le service après-vente indiqué sur la carte de garantie. Vous pouvez également nous contacter par téléphone au numéro figurant sur cette carte.



Globaltronics Service Center, c/o teknihall Benelux bvba
Brusselstraat 33, 2321 Meer, BELGIUM
Hotline: +32 (0) 3 707 14 49, Fax: 03 60 55 043
Mail: gt-support@teknihall.be

Conditions de garantie (sans pour autant réduire les droits légaux) :

1. La garantie a une durée maximum de 3 ans à compter de la date d'achat du produit. La garantie consiste soit en la réparation des défauts de matériaux et de fabrication soit en l'échange du produit. Ce service est gratuit.
2. Les défauts doivent être signalés rapidement. Toute réclamation effectuée au-delà de la durée de la garantie ne peut être prise en compte, sauf si elle intervient dans un délai de 2 semaines, à l'expiration de celle-ci.
3. Vous devez envoyer le produit défectueux accompagné de la carte de garantie et du ticket de caisse au service après-vente sans payer le port. Avant d'envoyer l'appareil, veuillez appeler notre service après-vente. Dans de nombreux cas, vos problèmes peuvent déjà être résolus par ce moyen. Si le défaut est couvert par la garantie, vous recevez l'appareil réparé ou un nouvel appareil. La réparation ou l'échange du produit ne modifie pas la durée initiale de la garantie qui reste de 3 ans à partir de la date d'achat.

Veuillez noter que notre garantie n'est plus valable en cas de défaut d'utilisation, de non-respect des mesures de sécurité, si le produit a subi des chocs ou a fait l'objet d'une réparation par un SAV non-mentionné sur la carte de garantie.

Dans le cas d'un défaut non garanti, les frais de réparation seront à votre charge. Il est néanmoins possible de s'adresser au SAV mentionné. Sous réserve de modifications techniques !



AMBIANO®

Elektro-Kühlbox

GT-SF-KB-01



Inhaltsverzeichnis

Inhaltsverzeichnis	46	Bedienung	56
Allgemeines	47	Benutzung des Gerätes	56
Einführung	47	Deckel öffnen	56
EU-Konformitätserklärung	47	Deckel abnehmen und einsetzen	57
Bestimmungsgemäße		Deckel in geöffneter Position	
Verwendung	47	fixieren	57
Produktbestandteile/ Lieferumfang	48	Kühlbox an eine Bordnetzsteckdose (z. B. Zigarettenanzünder)	
Sicherheit	49	anschießen und verwenden	57
Allgemeine Sicherheitshinweise	49	Kühlbox an 220-240V~ Spannungs- versorgung anschließen und	
Gefahren für Kinder und Personen mit eingeschränkten Fähigkeiten	49	verwenden	58
Gefahren beim Umgang mit Elektrogeräten	50	Außerbetriebnahme	59
Gefahren beim Betrieb der Elektro-Kühlbox	52	Schmelzsicherung im	
Symbolerklärung und weitere Informationen	54	12V-Stecker austauschen	59
Aufbau und Montage	55	Störung und Behebung	61
Vor dem ersten Gebrauch	55	Wartung, Reinigung und Pflege	62
		Technische Daten	63
		Entsorgung	64
		Garantiekarte	65

Allgemeines

Einführung

Vielen Dank, dass Sie sich für die Elektro-Kühlbox von Ambiano entschieden haben. Sie haben damit ein qualitativ hochwertiges Produkt erworben, das höchste Leistungs- und Sicherheitsstandards erfüllt. Für den richtigen Umgang und eine lange Lebensdauer empfehlen wir Ihnen die nachfolgenden Hinweise zu beachten.

Bitte lesen Sie die Anleitung und insbesondere die Sicherheitshinweise vor der Inbetriebnahme des Gerätes sorgfältig durch. Sie finden eine Reihe von wichtigen und nützlichen Hinweisen, die vor der Inbetriebnahme von jedem Benutzer verstanden und beachtet werden müssen. Bewahren Sie die Bedienungsanleitung auf und geben Sie diese bei Weitergabe des Gerätes mit.

EU-Konformitätserklärung

CE Die Konformität des Produktes mit den gesetzlich vorgeschriebenen Standards wird gewährleistet. Die vollständige Konformitätserklärung finden Sie im Internet unter www.gt-support.de.

Das Gerät entspricht den Anforderungen des deutschen Produktsicherheitsgesetzes. Dies wird nachgewiesen durch das GS-Zeichen des unabhängigen Prüfinstitutes:



Bestimmungsgemäße Verwendung

Die Kühlbox dient ausschließlich zum Kühlen und Wärmen von Lebensmitteln und Getränkeflaschen. Zudem ist das Gerät nicht für den gewerblichen Gebrauch bestimmt, sondern ausschließlich für die Benutzung im privaten Haushalt, aber nicht in Küchen für Mitarbeiter in Läden, Büros und anderen gewerblichen Bereichen, nicht in landwirtschaftlichen Anwesen und nicht von Kunden in Hotels, Motels und anderen Wohneinrichtungen sowie Frühstückspensionen. Jede andere Verwendung oder Änderung des Gerätes ist nicht bestimmungsgemäß und ist grundsätzlich untersagt. Für Schäden, die durch nicht bestimmungsgemäßen Gebrauch oder falsche Bedienung entstanden sind, kann keine Haftung übernommen werden.

Herausgeber der Anleitung:
Globaltronics GmbH & Co. KG
Bei den Mühlen 5
20457 Hamburg
Deutschland

Produktbestandteile / Lieferumfang

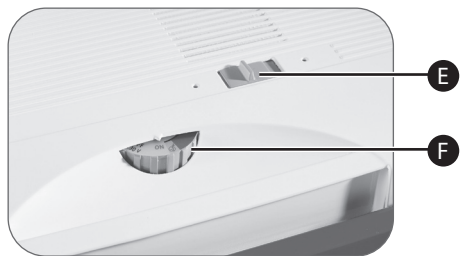
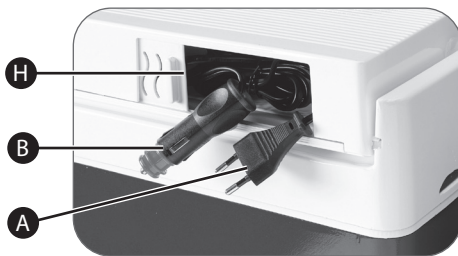
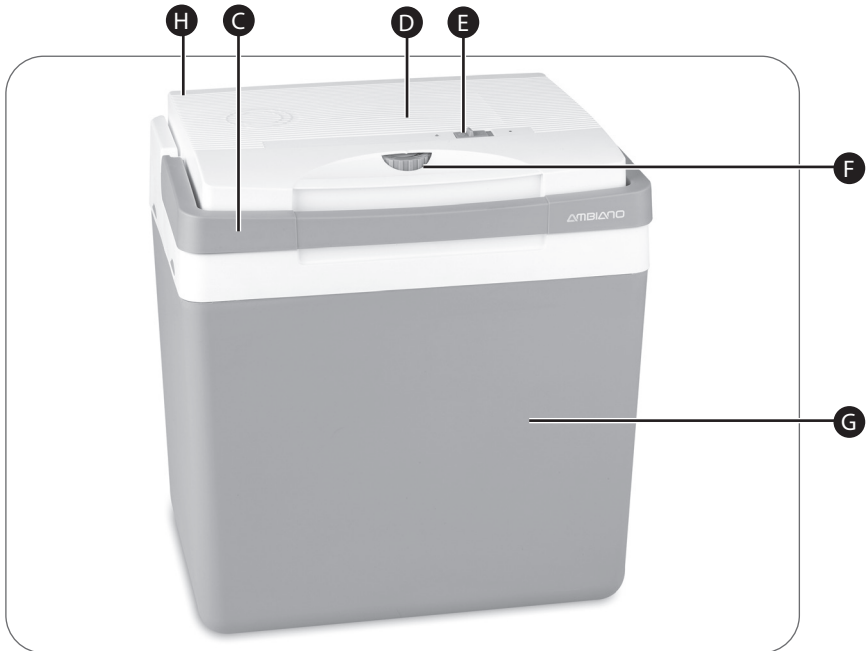

A) Netzstecker

B) 12V-Stecker

C) Tragegriff

D) Deckel

E) Kalt-/Warm-Schalter (mit Betriebsanzeigen)

F) Drehregler

G) Behälter

H) Kabelfach

I) 2 Ersatzsicherungen für (L5F; 250V~/ 6,3A) 12V-Stecker (ohne Abb.)

J) Bedienungsanleitung und Garantiekarte (ohne Abb.)

Technische und optische Änderungen vorbehalten.

Sicherheit



Lesen und beachten Sie alle nachfolgend aufgeführten Sicherheitshinweise. Bei Nichtbeachten bestehen erhebliche Unfall- und Verletzungsrisiken sowie die Gefahr von Sach- und Geräteschäden.

Allgemeine Sicherheitshinweise

Gefahren für Kinder und Personen mit eingeschränkten Fähigkeiten

- Dieses Gerät kann von Kindern ab 8 Jahren und darüber sowie von Personen mit reduzierten physischen, sensorischen oder mentalen Fähigkeiten oder Mangel an Erfahrung und/oder Wissen benutzt werden, wenn sie beaufsichtigt werden oder bezüglich des sicheren Gebrauchs des Gerätes unterwiesen wurden und die daraus resultierenden Gefahren verstanden haben.
- Kindern im Alter von 3 bis 8 Jahren ist es erlaubt, das Gerät zu be- und entladen.
- Kinder dürfen nicht mit dem Gerät spielen. Elektrogeräte sind kein Kinderspielzeug! Deshalb das Gerät außerhalb der Reichweite von Kindern benutzen und aufbewahren. Kinder erkennen nicht die Gefahr, die beim Umgang mit elektrischen Geräten entstehen kann. Lassen Sie das Netzkabel nicht herunterhängen, damit nicht daran gezogen wird.
- Reinigung und Benutzerwartung dürfen nicht von Kindern ohne Beaufsichtigung durchgeführt werden.
- Halten Sie Verpackungsmaterial von Kindern fern – **Erstickungsgefahr!**

Gefahren beim Umgang mit Elektrogeräten

- Schließen Sie das Gerät nur an eine vorschriftsmäßig installierte Schutzkontaktsteckdose oder Bordnetzsteckdose mit einer Netzspannung gemäß Typenschild an. Das Gerät kann an einen Netzspannungsbereich von 220 – 240 V~ oder an einer 12 V-Bordnetzsteckdose Ihres Autos (Zigarettenanzünder), Boots oder Wohnmobils angeschlossen werden. Benutzen Sie nie beide Anschlussmöglichkeiten gleichzeitig.
- Bei der Beschädigung des Netzkabels darf dieses nur durch eine vom Hersteller benannte Fachwerkstatt ersetzt werden, um Verletzungs- und Unfallgefahren sowie Schäden am Gerät zu vermeiden.
- Achten Sie darauf, dass sich die Steckdose in der Nähe des Gerätes befindet und frei zugäng-

lich ist, um das Gerät im Störfall schnell vom Netz trennen zu können.

- Reparaturen dürfen nur von zugelassenen Fachwerkstätten ausgeführt werden, um Verletzungs- und Unfallgefahren sowie Schäden am Gerät zu vermeiden. Nicht fachgerecht reparierte Geräte stellen eine Gefahr für den Benutzer dar.
- Das Gerät während des Betriebes nicht ohne Aufsicht lassen, um Unfälle zu vermeiden.
- Um Unfälle zu vermeiden, sollten niemals mehrere Haushaltsgeräte gleichzeitig (z. B. über einen 3er-Steckdosenverteiler) an dieselbe Schutzkontakt-Steckdose angeschlossen werden.
- Tauchen Sie das Gerät nie in Wasser und benutzen Sie es nicht im Freien, da es weder Regen noch anderer Feuchtigkeit ausgesetzt werden darf – **Stromschlaggefahr!**

- Sollte das Gerät doch einmal ins Wasser gefallen sein, ziehen Sie erst den Netzstecker/12 V-Stecker und nehmen Sie das Gerät dann heraus! Nehmen Sie das Gerät danach nicht mehr in Betrieb, sondern lassen Sie es erst von einer zugelassenen Servicestelle überprüfen. Dies gilt auch, wenn ein Netzkabel oder das Gerät beschädigt oder wenn das Gerät heruntergefallen ist. **Stromschlaggefahr!**
- Ziehen Sie immer den Netzstecker/12V-Stecker, wenn das Gerät nicht in Gebrauch ist und vor jeder Reinigung oder bei Betriebsstörungen! Niemals am Netzkabel ziehen! **Stromschlaggefahr!**
- **Stromschlaggefahr!** Achten Sie darauf, dass die beiden Netzkabel oder die Kühlbox nie auf heißen Oberflächen oder in der Nähe von Wärmequellen platziert werden. Verlegen Sie die

beiden Netzkabel so, dass sie nicht mit heißen oder scharfkantigen Gegenständen in Berührung kommen.

- Knicken Sie die Netzkabel keinesfalls und wickeln Sie sie nicht um das Gerät, da dies zu einem Kabelbruch führen kann. **Stromschlaggefahr!**
- Benutzen Sie das Gerät nicht, wenn Sie sich auf feuchtem Boden befinden oder wenn Ihre Hände oder das Gerät nass sind. **Stromschlaggefahr!**
- Öffnen Sie niemals das Gehäuse des Deckels und versuchen Sie keinesfalls mit Metallgegenständen in das Innere zu gelangen. **Stromschlaggefahr!**

Gefahren beim Betrieb der Elektro-Kühlbox

- **WARNUNG! Brandgefahr!**

Eine unzureichende Luftzirkulation kann zu Wärmestau führen.

- **WARNUNG!** Stellen Sie beim Aufstellen des Geräts sicher, dass das Anschlusskabel nicht eingeklemmt oder beschädigt wird.

- **WARNUNG!** Positionieren Sie an der Geräterückseite keine tragbaren Mehrfachsteckdosen oder tragbare Netzteile.

- Wie jeder Kühlschranks muss die Kühlbox einwandfrei belüftet sein, damit die entzogene Wärme abgeführt werden kann. Achten Sie darauf, dass die Lüftungsschlitze des Deckels nicht abgedeckt sind und dass beim Betrieb entstehende Wärme ausreichend abgeführt werden kann. Sorgen Sie dafür, dass das Gerät in ausreichendem Abstand zu Wänden oder Gegenständen platziert ist, so dass die Luft frei zirkulieren kann.

- Lagern Sie keine explosionsfähigen Substanzen wie z. B. Sprühdosen mit Treibgas im Gerät.

- Füllen Sie keine Flüssigkeiten oder Eis direkt in den Innenraum. Beschädigungsgefahr!
- Benutzen Sie keine elektrischen Geräte innerhalb der Kühlbox, außer wenn diese Geräte vom Hersteller dafür empfohlen werden.
- Betreiben Sie das Gerät nie in einem abgeschlossenen Raum ohne ausreichende Frischluftzufuhr. Bei Verwendung im Auto schalten Sie die Fahrzeuglüftung ein.
- Schützen Sie das Gerät vor direkter Sonneneinstrahlung, offenen Flammen oder anderen Wärmequellen (Heizung, starke Sonneneinstrahlung, Gasöfen usw.), um eine Zuführung von unerwünschter Wärme zu verhindern.
- Reinigen Sie regelmäßig sämtliche Oberflächen, die mit Lebensmitteln in Kontakt kommen gemäß den Angaben im Kapitel „Wartung, Reinigung und Pflege“.
- Lagern Sie rohes Fleisch und Fisch in geeigneten Behältern im Gerät, damit sie nicht mit anderen Lebensmitteln in Berührung kommen oder auf diese abtropfen.

- Wenn das Gerät für längere Zeit leer steht:
Schalten Sie das Gerät aus.
Reinigen und trocknen Sie das Gerät. Lassen Sie den Deckel offen, um Schimmelbildung im Gerät zu verhindern.
- Das Gerät ist ein mobiles Kühlgerät und kein Kühlschranksersatz. Es ist nicht für den Dauerbetrieb geeignet. Wir empfehlen Ihnen daher, das Gerät spätestens nach einer durchgehenden Betriebsdauer von 6 Tagen auszuschalten und es für mindestens 2 Stunden von der Stromversorgung zu trennen. Danach kann das Gerät wieder in Betrieb genommen werden.
- Nur Originalzubehör verwenden! Bei Verwendung von nicht Originalzubehör ist mit erhöhter Unfallgefahr zu rechnen. Bei Unfällen oder Schäden mit nicht Originalzubehör entfällt jede Haftung. Bei der Verwendung fremder Zubehörteile und daraus resultierenden Geräteschäden erlischt jeglicher Garantieanspruch.

Symbolerklärung und weitere Informationen

Die folgenden Symbole und Signalworte werden in dieser Bedienungsanleitung, auf dem Gerät und/oder auf der Verpackung verwendet oder dienen zur Darstellung von zusätzlichen Informationen.



Bedienungsanleitung lesen und beachten!



Wichtige Warnhinweise sind mit diesem Symbol gekennzeichnet.

**Gefahr – bezieht sich auf Personenschäden
Achtung – bezieht sich auf Sachschäden**



Wichtige Informationen sind mit diesem Symbol gekennzeichnet.



Dieses Symbol kennzeichnet elektrische Geräte, die der Schutzklasse II entsprechen.



Dieses Symbol signalisiert besondere Vorschriften zur Entsorgung von Altgeräten (siehe Kapitel „Entsorgung“).



Aufbau und Montage

Vor dem ersten Gebrauch



Gefahr

Überprüfen Sie das Gerät nach dem Auspacken auf Vollständigkeit und eventuelle Transportschäden – um Gefährdungen zu vermeiden. Benutzen Sie es im Zweifelsfalle nicht, sondern wenden Sie sich in diesem Falle an unseren Kundendienst. Die Serviceadresse finden Sie in unseren Garantiebedingungen auf der Garantiekarte.

Ihr Gerät befindet sich zum Schutz vor Transportschäden in einer Verpackung.

- Nehmen Sie das Gerät vorsichtig aus seiner Verkaufsverpackung.
- Entfernen Sie alle Verpackungsteile.
- Reinigen Sie das Gerät und alle Zubehörteile von Verpackungstaubresten, gemäß den Angaben im Kapitel „Wartung, Reinigung und Pflege“.

Bedienung

Benutzung des Gerätes

Tipps zur allgemeinen Benutzung des Gerätes:

- Trocknen Sie die ggf. die Oberflächen des Kühlgutes vor der Zugabe in den Behälter ab, um die Bildung von Kondenswasser zu vermeiden.
- Bewahren Sie die Anschlusskabel bei Nichtbenutzung des Gerätes im dafür vorgesehenen Kabelfach des Deckels auf.
- Achten Sie beim Betrieb über die 12V Energieversorgung darauf, dass die Stromversorgung der Kühlbox nicht zu häufig unterbrochen wird (z. B. durch häufiges Ein-/Ausschalten des Motors (z.B. PKW)).
- Beachten Sie, dass bei dauerndem Betrieb des Gerätes an der Bordsteckdose die Batterie des Fahrzeugs entladen werden kann.
- Aus hygienischen Gründen empfehlen wir, nur verpackte Lebensmittel in der Kühlbox zu lagern.
- Um die Kühlbox zu verschließen, klappen Sie den Deckel zu und stellen den Tragegriff (C) auf.



Achtung

Wechseln Sie nicht direkt von Wärmen auf Kühlen oder umgekehrt, sondern ziehen Sie erst den jeweiligen Netzstecker und lassen das Gerät ca. 5 Minuten ruhen, bevor Sie die Funktion wechseln. Dadurch vermei-

den Sie etwaige Schäden am Peltier-Element.

Tipps zum Energiesparen:

- Wählen Sie einen gut belüfteten und vor Sonnenstrahlen geschützten Einsatzort.
- Die Kühlbox erreicht die beste Leistung, wenn Sie das Gerät mit Lebensmitteln und Getränken bestücken, die bereits vorgekühlt oder vorgewärmt sind.
- Öffnen Sie das Kühlgerät nicht häufiger als nötig.
- Lassen Sie das Kühlgerät nicht länger offen als nötig, da sich hierdurch die Innentemperatur erheblich erhöhen kann.
- Nutzen Sie ggf. beim Betrieb mit 220-240V~ die Eco-Funktion (Regler auf Position Eco).
- Achten Sie darauf, dass die Kühlbox nicht zu vollgepackt ist und kein Kühlgut direkten Kontakt zu den Öffnungen an der Deckelunterseite hat, damit eine ausreichende Luftzirkulation zwischen dem Kühlgut gegeben ist.

Deckel öffnen

Der Tragegriff (C) hat eine Verschlussfunktion, wenn er nach oben geklappt ist, lässt sich der Deckel (D) nicht öffnen. Nur wenn der Tragegriff (C) vollständig nach vorne geklappt ist, lässt sich der Deckel (D) öffnen.

- Klappen Sie den Tragegriff (C) nach vorne um.
- Öffnen Sie den Deckel (D).

Deckel abnehmen und einsetzen



Vorsicht beim Abnehmen und Einsetzen des Deckels. Achten Sie darauf, dass weder Finger noch andere Körperteile hierbei eingeklemmt werden können. Verletzungsgefahr!

Der Deckel (D) der Kühlbox ist abnehmbar. Zum Abnehmen des Deckels (D) gehen Sie wie folgt vor.

- Trennen Sie die Kühlbox von der Stromversorgung.
- Verstauen Sie die Netzkabel im Kabinenschrank (H).
- Legen Sie den Tragegriff (C) ganz nach vorne um.
- Öffnen Sie nun den Deckel (D), indem Sie ihn bis zum Anschlag nach hinten aufklappen.
- Ziehen Sie nun den linken Führungszapfen aus der dort angebrachten Nut heraus und nehmen dann den Deckel vom Behälter (G) ab.
- Zum Wiedereinsetzen gehen Sie in umgekehrter Reihenfolge vor.

Deckel in geöffneter Position fixieren

Für ein leichteres Be- und Entladen der Kühlbox lässt sich der Deckel mit Hilfe des Griffes in (halb-) geöffneter Position fixieren.

- Öffnen Sie den Deckel (D) mindestens um 90° (Senkrechtstellung).
- Klappen Sie nun den Tragegriff nach oben und setzen Sie ihn hinter den Fixierungsvorsprung an der Unterseite des Deckels (D).
- Klappen Sie den Deckel (D) nun wieder leicht nach vorne, bis der Fixierungsvorsprung auf dem Tragegriff (C) aufliegt und der Deckel in geöffneter Position fixiert ist.

Kühlbox an eine Bordnetzsteckdose (z. B. Zigarettenanzünder) anschließen und verwenden



Beachten Sie, dass bei lang andauerndem Betrieb des Gerätes an der Bordnetzsteckdose die Batterie des Fahrzeugs entladen werden kann.



Wenn die Kühlbox an der 12 V-Steckdose (z. B. Zigarettenanzünder) angeschlossen ist, kann die Leistung nicht geregelt werden. Der Regler ist ohne Funktion. Das Gerät arbeitet (Kühlen oder Wärmen) mit maximaler Leistung.

Der 12 V-Stecker (B) ist geeignet für die Bordnetzsteckdose im PKW, Boot oder Wohnmobil.

- Stellen Sie das Gerät in der Nähe der Bordnetzsteckdose (12 V) auf eine ebene, trockene und rutschfeste Standfläche.
- Schließen Sie den 12V-Stecker (B) der Kühlbox nun an der 12V Bordnetzsteckdose an.
- Stellen Sie den Kalt-/Warm-Schalter (E) auf Position Kühlen oder Wärmen. Die Betriebsanzeigen zeigen den jeweiligen Betriebsmodus an.
Blau = Kühlen
Rot = Wärmen
- Die Kühlbox beginnt nun mit dem Betrieb (Kühlen oder Wärmen).

Kühlbox an 220-240V~ Spannungsversorgung anschließen und verwenden



Gefahr

Achten Sie darauf, dass das Gerät ausgeschaltet ist (Regler bis zum Anschlag gegen den Uhrzeigersinn gedreht – Position „OFF“), bevor Sie es ans Stromnetz anschließen oder es vom Stromnetz trennen.



Auch wenn die Kühlbox am 220 – 240 V~Wechselstromnetz angeschlossen ist, kann Sie zum Kühlen und Wärmen von Lebensmitteln verwendet werden. Hierbei ist jedoch das

Einschalten bzw. die Einstellung der Leistung über den Drehregler erforderlich.

- Stellen Sie das Gerät in der Nähe einer geeigneten Steckdose (220-240 V~) auf eine ebene, trockene und rutschfeste Standfläche.
- Schließen Sie den passenden Netzstecker (A) der Kühlbox nun an der Steckdose an.
- Schalten Sie das Gerät ein, indem Sie den Drehregler (F) im Uhrzeigersinn drehen.
- Stellen Sie den Kalt-/Warm-Schalter (E) auf Position Kühlen oder Wärmen. Die Betriebsanzeigen zeigen den jeweiligen Betriebsmodus an.
Blau = Kühlen
Rot = Wärmen

Die Kühl- bzw. Wärmeleistung kann mit Hilfe des Drehreglers (F) in verschiedenen Bereichen eingestellt werden:

- ECO-Modus: Die Kühlbox verbraucht weniger Energie bei ausgewogener Kühlleistung.
- MAX-Modus: Die Kühlbox kühlt oder wärmt mit maximaler Leistung.
- Individuelle Einstellung der Kühl- oder Wärmeleistung zwischen „ON“, „ECO“ und „MAX“.



Achtung

Drehen Sie den Drehregler auf die Position „ZZZ“, um einen nahezu geräuschlosen Betrieb bei geringem Energieverbrauch einzustellen. Diese Einstellung ermöglicht eine angenehme Nutzung auch bei Nacht z.B. im Wohnmobil. Die Einstellung ECO ermöglicht den Betrieb mit einer ausgewogenen Kühlung oder Erwärmung und geringerem Energiebedarf. Je nach Außentemperatur liegt die Temperatur in der Kühlbox dann bei ca. 8°C unter Umgebungstemperatur.

Die Kühlbox kühlt bis maximal 17°C unter Umgebungstemperatur. Beim Wärmen ist die Temperatur aus Sicherheitsgründen auf etwa 55°C begrenzt.

- Drehen Sie den Drehregler (F) nun auf die gewünschte Position.
 - Drehung im Uhrzeigersinn = Leistung erhöhen
 - Drehung gegen den Uhrzeigersinn = Leistung verringern

Für die maximale Leistung drehen Sie den Drehregler (F) bis zum Anschlag im Uhrzeigersinn.

- Die Kühlbox beginnt nun mit dem Betrieb (Kühlen oder Wärmen).

Außerbetriebnahme

12V - Betrieb

- Ziehen Sie den 12 V-Stecker (B) aus der Bordnetzsteckdose.

220-240V~ - Betrieb

Schalten Sie das Gerät am Ende jeder Benutzung ab:

- Drehen Sie hierfür den Drehregler (F) bis zum Anschlag gegen den Uhrzeigersinn (Position „OFF“).
- Ziehen Sie den Netzstecker (A) aus der Steckdose.

Verstauen Sie die Netzkabel nach jedem Gebrauch im Kabelfach des Deckels und lassen das Gerät vollständig abkühlen, bevor Sie es reinigen und/oder verstauen. Reinigen Sie insbesondere die Flächen, die mit Lebensmittel in Kontakt gekommen sind bzw. in Kontakt kommen nach jedem Gebrauch gemäß den Angaben im Kapitel „Wartung, Reinigung und Pflege“.

Schmelzsicherung im 12V-Stecker austauschen



Achtung

Beim Einsetzen der neuen Schmelzsicherung ist darauf zu achten, dass ausschließlich der gleiche Sicherungstyp (L5F; 250V~/ 6,3A) in den 12 V-Stecker eingesetzt wird. Geräteschäden, die durch das Einsetzen von falschen Schmelzsicherungen entste-

hen, sind von jeglicher
Garantie- und Ersatzleistung
ausgeschlossen.

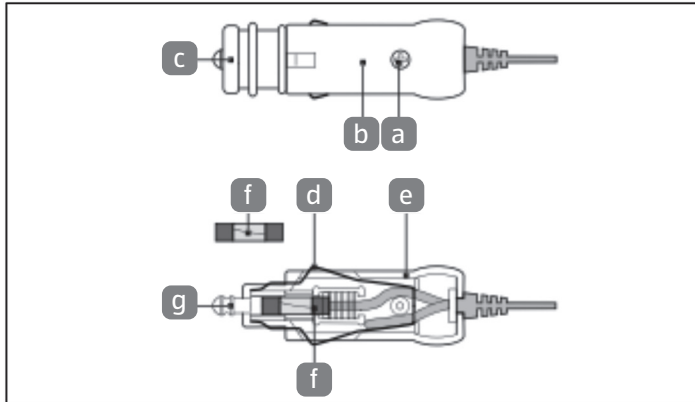

- Um die Sicherung (f) auszutauschen, drehen Sie zuerst die rote Ausgleichshülse (c) ein kurzes Stück gegen den Uhrzeigersinn und nehmen sie vom 12V-Stecker (B) ab.
- Lösen Sie die Schraube (a) mit einem geeigneten Schraubendreher von der oberen Gehäusehälfte (b).
- Nehmen Sie die obere Gehäusehälfte (b) von der unteren Gehäusehälfte (e) ab.
- Nehmen Sie nun den Kontaktstift (g) vorsichtig aus dem Gehäuse und entnehmen anschließend die Sicherung (f).
Hinweis: Wenn die dünne Metallverbindung im Inneren der Sicherung (f) unterbrochen ist, dann ist die Sicherung (f) defekt und muss ersetzt werden.
- Setzen Sie eine neue Sicherung (f) in die dafür vorgesehene Aussparung ein und drücken Sie leicht gegen die Kontaktfeder.
- Setzen Sie nun den Kontaktstift (g) wieder in die untere Gehäusehälfte (e) ein. Achten Sie dabei darauf, dass das hintere abgeflachte Ende des Kontaktstiftes (g) die vordere Metallkappe der Sicherung (f) berührt.
- Setzen Sie nun die obere Gehäusehälfte (b) wieder auf und fixieren Sie mit der Schraube (a).
- Nun setzen Sie die Ausgleichshülse (c) wieder auf und fixieren sie durch eine kurze Drehung im Uhrzeigersinn, bis sie spürbar verriegelt ist.

Störung und Behebung

Störung:	Ursache:	Behebung:
Das Gerät zeigt keine Funktion.		
220-240V~ Betrieb:	Der Netzstecker ist nicht mit der Steckdose verbunden.	Den Netzstecker in die Steckdose einstecken.
	Der Drehregler steht auf Position „OFF“	Drehen Sie den Drehregler im Uhrzeigersinn auf die gewünschte Position.
12V-Betrieb:	An der Bordnetzsteckdose liegt keine Spannung an.	Bei vielen Fahrzeugen muss die Zündung eingeschaltet sein, um die Bordnetzsteckdose nutzen zu können.
	Möglicherweise ist die Bordnetzsteckdose verschmutzt. Der elektrische Kontakt ist daher beeinträchtigt.	Ziehen Sie umgehend den 12V-Stecker aus der Steckdose und reinigen Sie vorsichtig das Innere der Bordnetzsteckdose sowie das Äußere der Bordnetzsteckdose.
Der 12-V Stecker wird sehr warm.	Möglicherweise ist die Bordnetzsteckdose verschmutzt. Der elektrische Kontakt ist daher beeinträchtigt.	Ziehen Sie umgehend den 12V-Stecker aus der Steckdose und reinigen Sie vorsichtig das innere der Bordnetzsteckdose sowie das Äußere der Bordnetzsteckdose.
	12V-Stecker ist nicht korrekt zusammengesetzt	Prüfen Sie, ob der Stecker korrekt zusammengesetzt ist (siehe Abschnitt „Schmelzsicherung im 12V-Stecker austauschen“)
Das Lüfterrad dreht sich nicht	Lüftermotor ist defekt	Kontaktieren Sie unseren Kundendienst

Bei hier nicht aufgeführten Störungen wenden Sie sich bitte an unseren Kundendienst. Unsere Kundenberater helfen Ihnen gerne weiter. Die Serviceadresse finden Sie in unseren Garantiebedingungen auf der separat beigelegten Garantiekarte. Da unsere Produkte ständig weiterentwickelt und verbessert werden, sind Design- und technische Änderungen möglich. Diese Bedienungsanleitung kann auch als pdf-Datei von unserer Homepage www.gt-support.de heruntergeladen werden.

Wartung, Reinigung und Pflege



Gefahr

Ziehen Sie bitte immer den Netzstecker und lassen Sie das Gerät auf Raumtemperatur abkühlen, bevor Sie es reinigen und verstauen! Stromschlaggefahr!



Gefahr

Achten Sie darauf, dass keine Flüssigkeit in das Innere des Gerätes bzw. des Deckels gelangt. Das Gerät/Deckel nie in Wasser tauchen. Stromschlaggefahr!



Achtung

Benutzen Sie zur Reinigung nie scharfe oder scheuernde Reinigungsmittel oder scharfkantige Gegenstände.

- Zur Reinigung des Geräteäußeren benutzen Sie ein trockenes, allenfalls mäßig feuchtes, gut ausgewrungenes Tuch.
- Anschließend gut trocken reiben.
- Reinigen Sie den Behälter gründlich mit einem feuchten, gut ausgewrungenen Tuch und etwas Spülmittel. Reiben Sie ihn anschließend gut trocken.
- Reinigen Sie regelmäßig sämtliche Oberflächen, die mit Lebensmitteln in Kontakt kommen. Lagern Sie rohes Fleisch und Fisch in geeigneten Behältnissen, um den Kontakt mit anderen Lebensmitteln bzw. deren Kontamination zu vermeiden.





Reinigung der Lüftungsschlitze:

Die Lüftungsschlitze in regelmäßigen Abständen mit einer geeigneten, weichen Bürste vorsichtig von Staub und Verschmutzungen reinigen.

Aufbewahrung:

Verstauen Sie das gereinigte und vollständig getrocknete Gerät an einem trockenen, für Kinder unzugänglichen Ort. Achten Sie auf eine ausreichende Belüftung und lagern Sie das Gerät mit offenem oder abgenommenem Deckel (D), da sich sonst Keime bilden können.

Technische Daten

Eingangsspannung:	12V  • 220-240 V~; 50/60 Hz
Leistungsaufnahme:	Kühlen: 48 W bei 12 V  ; 67 W bei 220-240 V~ Wärmen: 41 W bei 12 V  ; 61 W bei 220-240 V~
Schutzklasse:	II 
Nutzzinhalt:	25 L
Klimaklasse:	N
Kategorie:	Speisekammerfach
Kühlleistung:	max. 17 °C unter Umgebungstemperatur
Gewicht:	ca. 3,55kg
Isolierung:	EPS
Energieeffizienzklasse:	E
Schmelzsicherung für 12V-Stecker:	L5F; 250V~ / 6,3A

Entsorgung

Verpackung entsorgen

Entsorgen Sie die Verpackung sortenrein. Geben Sie Pappe und Karton zum Altpapier, Folien in die Wertstoffsammlung.

Artikel entsorgen

Entsorgen Sie den Artikel entsprechend der in Ihrem Land geltenden Vorschriften.



Altgeräte gehören nicht in den Hausmüll!

Das Symbol mit der durchgestrichenen Mülltonne bedeutet, dass Elektro- und Elektronikgeräte nicht zusammen mit dem Hausmüll entsorgt werden dürfen. Verbraucher sind gesetzlich dazu verpflichtet, Elektro- und Elektronikgeräte am Ende ihrer Lebensdauer einer vom unsortierten Siedlungsabfall getrennten Erfassung zuzuführen. Auf diese Weise wird eine umwelt- und ressourcenschonende Verwertung sichergestellt.

Batterien und Akkus, die nicht fest vom Elektro- oder Elektronikgerät umschlossen sind und zerstörungsfrei entnommen werden können, sind vor der Abgabe des Geräts an einer Erfassungsstelle von diesem zu trennen und einer vorgesehenen Entsorgung zuzuführen. Das Gleiche gilt für Lampen, die zerstörungsfrei aus dem Gerät entnommen werden können.

Elektro- und Elektronikgerätebesitzer aus privaten Haushalten können diese bei den Sammelstellen der öffentlich-rechtlichen Entsorgungsträger oder bei den von den Herstellern bzw. Vertreibern eingerichteten Sammelstellen abgeben. Die Abgabe von Altgeräten ist unentgeltlich.

Generell haben Vertreter die Pflicht, die unentgeltliche Rücknahme von Altgeräten durch geeignete Rücknahmemöglichkeiten in zumutbarer Entfernung zu gewährleisten.

Verbraucher haben die Möglichkeit zur unentgeltlichen Abgabe eines Altgeräts bei einem rücknahmepflichtigen Vertreter, wenn sie ein gleichwertiges Neugerät mit einer im Wesentlichen gleichen Funktion erwerben. Diese Möglichkeit besteht auch bei Lieferungen an einen privaten Haushalt.

Hinweis:

- Nehmen Sie vor der Entsorgung den Deckel (D) vom Behälter ab, damit Kinder oder Tiere sich nicht in der Kühlbox einsperren können.
- Durchtrennen Sie vor der Entsorgung die Netzkabel.

Garantiekarte

Artikel: Elektro-Kühlbox (Art.7155)

(ab Kaufdatum

(Kaufbeleg aufbewahren))

Händler	
Firmenname:	
Straße/Nr:	
PLZ/Ort:	
Käufer	
Name:	
Straße/Nr:	
PLZ/Ort:	
E-Mail: (für Statusmeldungen zur Reparatur)	Unterschrift:

Sehr geehrte Kundin, sehr geehrter Kunde,

unsere Produkte unterliegen einer strengen Qualitätskontrolle. Sollte dieses Gerät trotzdem nicht einwandfrei funktionieren, bedauern wir dies sehr und bitten Sie, sich an unsere auf der Garantiekarte aufgeführte Serviceadresse zu wenden. Gern stehen wir Ihnen auch telefonisch über die in der Garantiekarte ausgedruckte Service-Hotline zur Verfügung.



**Globaltronics Service Center, c/o teknihall Benelux bvba
Brusselstraat 33, 2321 Meer, BELGIUM**

Hotline: +32 (0) 3 707 14 49, Fax: 03 60 55 043

Mail: gt-support@teknihall.be

Für die Geltendmachung von Garantieansprüchen gilt – ohne, dass dadurch Ihre gesetzlichen Rechte eingeschränkt werden – Folgendes:

1. Garantieansprüche können Sie nur innerhalb eines Zeitraumes von max. 3 Jahren, gerechnet ab Kaufdatum, erheben. Unsere Garantieleistung ist auf die Behebung von Material- und Fabrikationsfehlern bzw. den Austausch des Gerätes beschränkt. Unsere Garantieleistung ist für Sie kostenlos.
2. Garantieansprüche müssen jeweils nach Kenntniserlangung unverzüglich erhoben werden. Die Geltendmachung von Garantieansprüchen nach Ablauf des Garantiezeitraumes ist ausgeschlossen, es sei denn, die Garantieansprüche werden innerhalb einer Frist von 2 Wochen nach Ablauf des Garantiezeitraumes erhoben.
3. Ein defektes Gerät übersenden Sie bitte unter Beifügung der Garantiekarte und des Kassenbons portofrei an die Serviceadresse. Wenn der Defekt im Rahmen unserer Garantieleistung liegt, erhalten Sie ein repariertes oder neues Gerät zurück. Mit Reparatur oder Austausch des Gerätes beginnt kein neuer Garantiezeitraum. Maßgeblich bleibt der Garantiezeitraum von 3 Jahren ab Kaufdatum. Dies gilt auch bei Einsatz eines Vor-Ort-Services.

Bitte beachten Sie, dass unsere Garantie bei missbräuchlicher oder unsachgemäßer Behandlung, bei Nichtbeachtung der für das Gerät geltenden Sicherheitsvorkehrungen, bei Gewaltanwendungen oder bei Eingriffen, die nicht von der von uns autorisierten Serviceadresse vorgenommen wurden, erlischt. Vom Garantiumfang nicht (oder nicht mehr) erfasste Defekte am Gerät oder Schäden, durch die die Garantie erloschen ist, beheben wir gegen Kostenerstattung. Dazu senden Sie das Gerät bitte an unsere Serviceadresse.





© Copyright

Nadruk of verveelvoudiging (ook van delen) alleen met toestemming van:
Globaltronics GmbH & Co. KG, Bei den Mühren 5, 20457 Hamburg, Duitsland

Dit drukwerk, inclusief al zijn onderdelen, is door de auteurswet beschermd.

Elke toepassing buiten de strikt beperkte grenzen van het auteursrecht is zonder
toestemming van Globaltronics GmbH & Co. KG verboden en strafbaar.

Dat geldt in het bijzonder voor verveelvoudigingen, vertalingen, microverfilmingen
en het invoeren en verwerken in elektronische systemen.

Toute reproduction ou impression en tout ou partie est interdite sans l'accord de :
Globaltronics GmbH & Co. KG, Bei den Mühren 5, 20457 Hamburg, Allemagne

Le présent document et l'ensemble de son contenu sont protégés par le droit d'auteur.

Toute utilisation sortant du cadre précis défini par le droit d'auteur est interdite et passible
de poursuites, sauf autorisation expresse de la société Globaltronics GmbH & Co. KG.

Cette mention s'applique notamment à toute reproduction, traduction, archivage sur
microfilm ainsi qu'à tout traitement ou sauvegarde sur des systèmes électroniques.

Nachdruck oder Vervielfältigung (auch auszugsweise) nur mit Genehmigung der:
Globaltronics GmbH & Co. KG, Bei den Mühren 5, 20457 Hamburg, Deutschland

Diese Druckschrift, einschließlich aller ihrer Teile, ist urheberrechtlich geschützt.

Jede Verwertung außerhalb der engen Grenzen des Urheberrechtes ist ohne
Zustimmung der Globaltronics GmbH & Co. KG unzulässig und strafbar.

Das gilt insbesondere für Vervielfältigungen, Übersetzungen, Mikroverfilmungen und
die Einspeisung und Verarbeitung in elektronischen Systemen.

2024

IMPORTEUR: / IMPORTATEUR : / IMPORTEUR:

Globaltronics GmbH & Co. KG, Bei den Mühren 5, 20457 Hamburg,
Duitsland / Allemagne / Deutschland